

Inspiron One 2020

Instrukcja użytkownika

Model komputera: Inspiron One 2020

Model wg normy: W06B

Typ wg normy: W06B001



Uwagi, przestrogi i ostrzeżenia



UWAGA: Napis UWAGA wskazuje ważną informację, która pozwala lepiej wykorzystać posiadany komputer.



PRZESTROGA: Napis PRZESTROGA informuje o sytuacjach, w których postępowanie niezgodne z instrukcjami może doprowadzić do uszkodzenia sprzętu lub utraty danych.



OSTRZEŻENIE: Napis OSTRZEŻENIE informuje o sytuacjach, w których występuje ryzyko uszkodzenia sprzętu, obrażeń ciała lub śmierci.

© 2013 Dell Inc.

Znaki towarowe użyte w tekście: Dell™, logo DELL i Inspiron™ są znakami towarowymi firmy Dell Inc.; Microsoft® oraz Windows® są zarejestrowanymi znakami towarowymi firmy Microsoft w Stanach Zjednoczonych i/lub innych krajach. Bluetooth® jest zarejestrowanym znakiem towarowym będącym własnością firmy Bluetooth SIG, Inc. i jest używany przez firmę Dell w ramach licencji; Intel® oraz Intel SpeedStep® to zarejestrowane znaki towarowe firmy Intel Corporation w Stanach Zjednoczonych i w innych krajach.

Spis treści

Przed rozpoczęciem pracy	9
Wyłącz komputer i podłączone do niego urządzenia	9
Instrukcje dotyczące bezpieczeństwa	9
Zalecane narzędzia	10
Po zakończeniu serwisowania komputera	11
Ogólne dane techniczne	12
Widok wnętrza komputera	12
Elementy płyty systemowej	13
Demontaż pokrywy podstawki	15
Procedura	15
Montaż pokrywy podstawki tylnej	16
Procedura	16
Wymontowanie podstawki	17
Przed wykonaniem procedury	17
Procedura	17
Instalowanie podstawki	18
Procedura	18
Po wykonaniu procedury	18
Wymontowanie pokrywy tylnej	19
Przed wykonaniem procedury	19
Procedura	19
Instalowanie pokrywy tylnej	20
Procedura	20
Po wykonaniu procedury	20
Wymontowywanie dysku twardego	21
Przed wykonaniem procedury	21
Procedura	22

Instalowanie dysku twardego	24
Procedura	24
Po wykonaniu procedury	24
Wymontowywanie napędu dysków optycznych	25
Przed wykonaniem procedury	25
Procedura	25
Instalowanie napędu dysków optycznych	27
Procedura	27
Po wykonaniu procedury	27
Wymontowanie karty konwertera	28
Przed wykonaniem procedury	28
Procedura	28
Instalowanie karty konwertera	29
Procedura	29
Po wykonaniu procedury	29
Wymontowanie płyty ekranu dotykowego	30
Przed wykonaniem procedury	30
Procedura	30
Instalowanie płyty ekranu dotykowego	32
Procedura	32
Po wykonaniu procedury	32
Wymontowywanie modułów pamięci	33
Przed wykonaniem procedury	33
Procedura	33
Instalowanie modułów pamięci	35
Procedura	35
Po wykonaniu procedury	36
Wymontowanie osłony płyty systemowej	37
Przed wykonaniem procedury	37
Procedura	37

Instalowanie osłony płyty systemowej	38
Procedura	38
Po wykonaniu procedury	38
Wymontowywanie karty Mini-Card sieci bezprzewodowej	39
Przed wykonaniem procedury	39
Procedura	39
Instalowanie karty Mini-Card sieci bezprzewodowej	41
Procedura	41
Po wykonaniu procedury	41
Wymontowywanie baterii pastylkowej	42
Przed wykonaniem procedury	42
Procedura	42
Instalowanie baterii pastylkowej	43
Procedura	43
Po wykonaniu procedury	43
Wymontowywanie głośników	44
Przed wykonaniem procedury	44
Procedura	45
Instalowanie głośników	46
Procedura	46
Po wykonaniu procedury	46
Wymontowywanie wentylatora	47
Przed wykonaniem procedury	47
Procedura	47
Instalowanie wentylatora	48
Procedura	48
Po wykonaniu procedury	48



Wymontowywanie zespołu przycisku zasilania	49
Przed wykonaniem procedury	49
Procedura	50
Instalowanie zespołu przycisku zasilania.	51
Procedura	51
Po wykonaniu procedury	51
Wymontowywanie radiatora procesora	52
Przed wykonaniem procedury	52
Procedura	53
Instalacja radiatora chłodzącego procesora	54
Procedura	54
Po wykonaniu procedury	54
Wymywanie procesora.	55
Przed wykonaniem procedury	55
Procedura	56
Wymiana procesora.	57
Procedura	57
Po wykonaniu procedury	58
Wymontowywanie płyty systemowej.	59
Przed wykonaniem procedury	59
Procedura	60
Instalowanie płyty systemowej	61
Procedura	61
Po wykonaniu procedury	61
Wprowadzanie kodu Service Tag w systemie BIOS	62
Wymontowywanie panelu wyświetlacza.	63
Przed wykonaniem procedury	63
Procedura	64

Instalowanie panelu wyświetlacza	68
Procedura	68
Po wykonaniu procedury	68
Wymontowywanie modułu kamery	70
Przed wykonaniem procedury	70
Procedura	71
Instalowanie modułu kamery	72
Procedura	72
Po wykonaniu procedury	72
Wymywanie modułu mikrofonu	73
Przed wykonaniem procedury	73
Procedura	74
Zakładanie modułu mikrofonu	75
Procedura	75
Po wykonaniu procedury	75
Wymontowywanie modułów anten	76
Przed wykonaniem procedury	76
Procedura	77
Instalowanie modułów anten	78
Procedura	78
Po wykonaniu procedury	78
Wymontowywanie osłony wyświetlacza	79
Przed wykonaniem procedury	79
Procedura	80
Instalowanie osłony wyświetlacza	81
Procedura	81
Po wykonaniu procedury	81

Konfiguracja systemu	82
Przegląd	82
Uruchamianie programu konfiguracji systemu	82
Ekran w programie konfiguracji systemu	83
Opcje konfiguracji systemu	83
Boot Sequence	90
Usuwanie zapomnianych haseł	92
Usuwanie ustawień pamięci CMOS	93
Ładowanie systemu BIOS	94





Przed rozpoczęciem pracy

Wyłącz komputer i podłączone do niego urządzenia

-  **PRZESTROGA:** Aby zapobiec utracie danych, należy zapisać i zamknąć wszystkie otwarte pliki i zakończyć wszystkie programy.
- 1 Zapisz i zamknij wszystkie otwarte pliki, a także zamknij wszystkie otwarte programy.
 - 2 Umieść wskaźnik myszy w prawym górnym lub prawym dolnym rogu ekranu, aby otworzyć pasek boczny Charms, a następnie kliknij kolejno opcje **Ustawienia** → **Zasilanie** → **Zamknij**.
-  **UWAGA:** Jeśli używasz innego systemu operacyjnego, wyłącz komputer zgodnie z instrukcjami odpowiednimi dla tego systemu.
- 3 Odłącz komputer oraz wszystkie podłączone urządzenia od gniazd elektrycznych.
 - 4 Odłącz od komputera wszystkie kable telefoniczne i sieciowe oraz wszelkie podłączone urządzenia.
 - 5 Po odłączeniu komputera od źródła zasilania naciśnij przycisk zasilania i przytrzymaj przez 5 sekund, aby odprowadzić ładunki elektryczne z płyty systemowej.

Instrukcje dotyczące bezpieczeństwa

Aby uchronić komputer przed uszkodzeniem i zapewnić sobie bezpieczeństwo, należy przestrzegać następujących zaleceń dotyczących bezpieczeństwa.

-  **OSTRZEZENIE:** Przed przystąpieniem do wykonywania czynności wymagających otwarcia obudowy komputera należy zapoznać się z instrukcjami dotyczącymi bezpieczeństwa dostarczonymi z komputerem. Dodatkowe zalecenia dotyczące bezpieczeństwa można znaleźć na stronie internetowej Regulatory Compliance (Informacje o zgodności z przepisami prawnymi) pod adresem dell.com/regulatory_compliance.
-  **OSTRZEZENIE:** Przed otwarciem jakichkolwiek pokryw lub paneli należy odłączyć komputer od wszystkich źródeł zasilania. Po zakończeniu pracy należy najpierw zainstalować wszystkie pokrywy i panele oraz wkręcić śruby, a dopiero potem podłączyć zasilanie.
-  **PRZESTROGA:** Aby uniknąć uszkodzenia komputera, należy pracować na płaskiej i czystej powierzchni.
-  **PRZESTROGA:** Karty i podzespoły należy trzymać za krawędzie i unikać dotykania wtyków i złączy.

- △ **PRZESTROGA:** Procedury wymagające otwarcia pokrywy komputera i dostępu do wewnętrznych podzespołów powinny być wykonywane tylko przez wykwalifikowanych serwisantów. W instrukcjach dotyczących bezpieczeństwa można znaleźć więcej informacji o niezbędnych środkach ostrożności, pracy z wewnętrznymi podzespołami komputera i ochronie przed wyładowaniami elektrostatycznymi.
- △ **PRZESTROGA:** Przed dotknięciem dowolnego elementu wewnątrz komputera należy pozbyć się ładunków elektrostatycznych z ciała, dotykając dowolnej nielakierowanej powierzchni komputera, np. metalowych elementów z tyłu komputera. Podczas pracy należy okresowo dotykać nielakierowanej powierzchni metalowej w celu odprowadzenia ładunków elektrostatycznych, które mogłyby spowodować uszkodzenie wewnętrznych elementów.
- △ **PRZESTROGA:** Przy odłączaniu kabla należy pociągnąć za wtyczkę lub uchwyt, a nie za sam kabel. Niektóre kable mają złącza z zatraskami lub nakrętki, które należy otworzyć lub odkręcić przed odłączeniem kabla. Odłączając kable, należy je trzymać w linii prostej, aby uniknąć wygięcia styków w złączach. Podłączając kable, należy zwrócić uwagę na prawidłowe zorientowanie złączy i gniazd.
- △ **PRZESTROGA:** Kabel sieciowy należy odłączyć najpierw od komputera, a następnie od urządzenia sieciowego.
- △ **PRZESTROGA:** Jeśli w czytniku kart pamięci znajduje się karta, należy ją nacisnąć i wyjąć.

Zalecane narzędzia

Procedury przedstawione w tym dokumencie mogą wymagać użycia następujących narzędzi:

- Wkrętak krzyżakowy
- Rysik z tworzywa sztucznego

Po zakończeniu serwisowania komputera

Po zakończeniu wymiany i instalacji podzespołów należy wykonać następujące czynności:

- Przykręć wszystkie wkręty i sprawdź, czy żadne nieużywane wkręty nie pozostały wewnątrz komputera.
- Ustaw komputer pionowo.
- Podłącz wszystkie urządzenia zewnętrzne, kable, karty i inne podzespoły, które zostały wymontowane.
- Podłącz komputer i wszystkie urządzenia peryferyjne do gniazdek elektrycznych.



PRZESTROGA: Przed włączeniem komputera należy przykręcić wszystkie wkręty i sprawdzić, czy żadne nieużywane wkręty nie pozostały wewnątrz komputera. Pominięcie tej czynności może spowodować uszkodzenie komputera.

Ogólne dane techniczne

⚠ OSTRZEZENIE: Przed przystąpieniem do wykonywania prac wewnątrz komputera należy zapoznać się z instrukcjami dotyczącymi bezpieczeństwa dostarczonymi z komputerem i wykonać procedurę przedstawioną w sekcji „Przed rozpoczęciem pracy” na stronie 9. Po zakończeniu pracy wewnątrz komputera wykonaj procedurę przedstawioną w sekcji „Po zakończeniu serwisowania komputera” na stronie 11. Dodatkowe zalecenia dotyczące bezpieczeństwa można znaleźć na stronie internetowej Regulatory Compliance (Informacje o zgodności z przepisami prawnymi) pod adresem dell.com/regulatory_compliance.

Widok wnętrza komputera

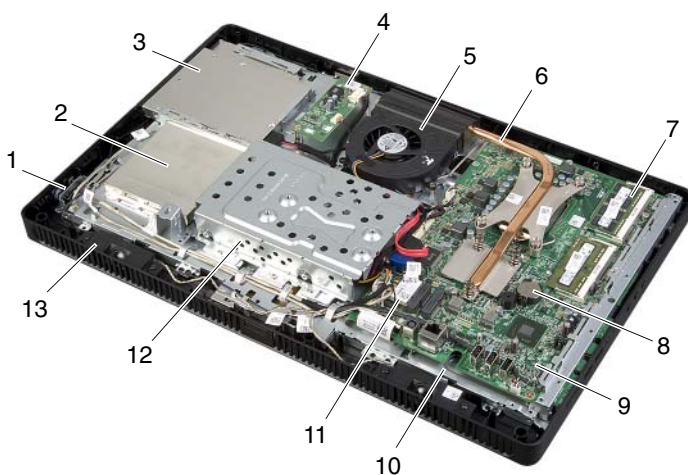

1	zespół przycisku zasilania	2	płyta ekranu dotykowego
3	zestaw napędu dysków optycznych	4	karta konwertera
5	wentylator	6	radiator procesora
7	moduł(y) pamięci	8	bateria pastylkowa
9	płyta systemowa	10	rama montażowa komputera
11	karta Mini-Card sieci bezprzewodowej	12	zestaw dysku twardego
13	głośniki (2)		

Elementy płyty systemowej

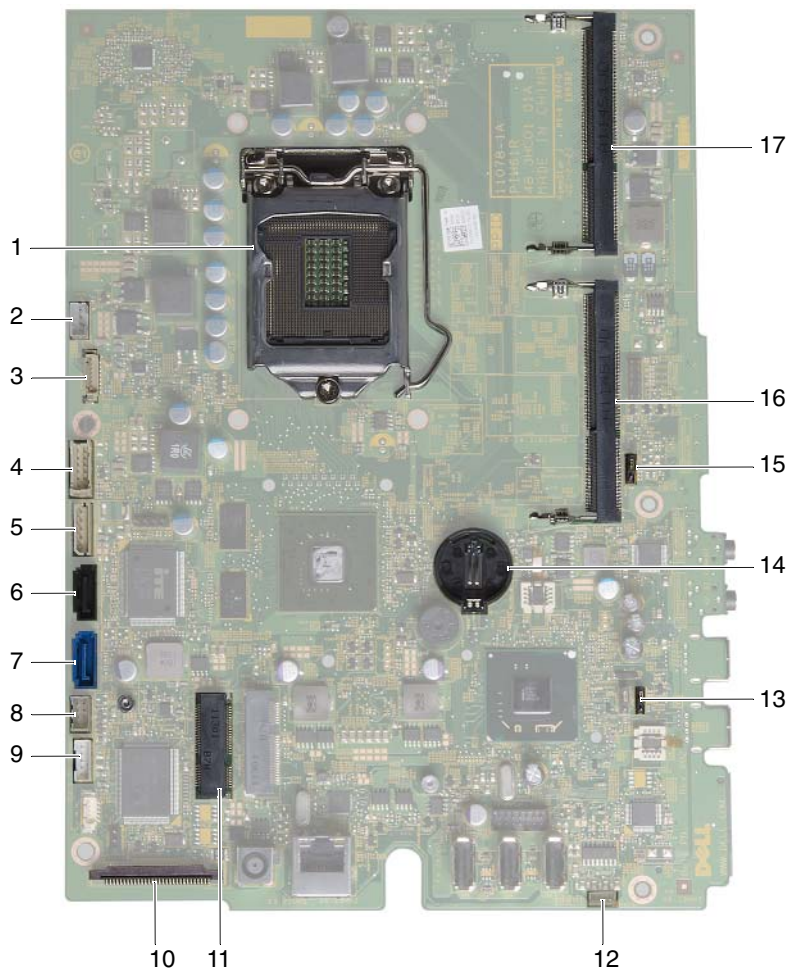

1	gniazdo procesora	2	złącze kabla wentylatora (FANC1)
3	złącze kabla kamery (WEBCAM)	4	złącze kabla karty konwertera (CONVERTER)
5	złącze kabla zasilania dysku twardego i napędu dysków optycznych (SATA_P1)	6	złącze kabla napędu dysków optycznych (SATA_ODD)
7	złącze kabla dysku twardego (SATA_HDD)	8	złącze kabla przycisku zasilania i wskaźnika aktywności dysku twardego (PWRCN1)

9	złącze płyty ekranu dotykowego (TOUCH)	10	złącze kabla wyświetlacza
11	złącze karty mini-card sieci bezprzewodowej (MINICARD WIFI)	12	złącze kabla głośników (SPEAKER)
13	zworka hasła (PWCLR1)	14	gniazdo baterii (BT1)
15	zworka CMOS (CMOCL1)	16	gniazdo modułu pamięci (DIMMB1)
17	gniazdo modułu pamięci (DIMMA1)		

Demontaż pokrywy podstawki

⚠ OSTRZEZENIE: Przed przystąpieniem do wykonywania prac wewnątrz komputera należy zapoznać się z instrukcjami dotyczącymi bezpieczeństwa dostarczonymi z komputerem i wykonać procedurę przedstawioną w sekcji „Przed rozpoczęciem pracy” na stronie 9. Po zakończeniu pracy wewnątrz komputera wykonaj procedurę przedstawioną w sekcji „Po zakończeniu serwisowania komputera” na stronie 11. Dodatkowe zalecenia dotyczące bezpieczeństwa można znaleźć na stronie internetowej Regulatory Compliance (Informacje o zgodności z przepisami prawnymi) pod adresem dell.com/regulatory_compliance.

Procedura

⚠ PRZESTROGA: Komputer przed otwarciem należy umieścić na miękkiej tkaninie lub na czystej, gładkiej powierzchni, aby uniknąć zarysowania wyświetlacza.

- 1 Połóż komputer ekranem do dołu na płaskiej powierzchni.
- 2 Naciśnij zaczep w pokrywie podstawki i unieś pokrywę.
- 3 Przesuń i zdejmij pokrywę podstawki z komputera.

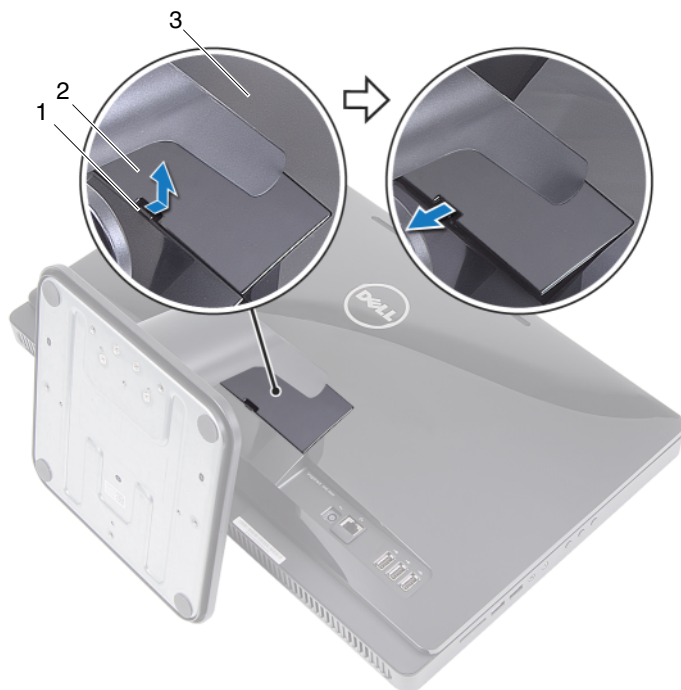

1 zaczep

2 pokrywa podstawki

3 pokrywa tylna

Montaż pokrywy podstawki tylnej



OSTRZEZENIE: Przed przystąpieniem do wykonywania prac wewnątrz komputera należy zapoznać się z instrukcjami dotyczącymi bezpieczeństwa dostarczonymi z komputerem i wykonać procedurę przedstawioną w sekcji „Przed rozpoczęciem pracy” na stronie 9. Po zakończeniu pracy wewnątrz komputera wykonaj procedurę przedstawioną w sekcji „Po zakończeniu serwisowania komputera” na stronie 11. Dodatkowe zalecenia dotyczące bezpieczeństwa można znaleźć na stronie internetowej Regulatory Compliance (Informacje o zgodności z przepisami prawnymi) pod adresem [dell.com/regulatory_compliance](https://www.dell.com/regulatory_compliance).

Procedura

- 1 Przesuń zaczepy na pokrywie podstawki tylnej w gniazda na tylnej pokrywie i dociskaj pokrywę do momentu usłyszenia zatrzaśnięcia pokrywy podstawki w odpowiedniej pozycji.
- 2 Wykonaj procedurę przedstawioną w sekcji „Po zakończeniu serwisowania komputera” na stronie 11.

Wymontowanie podstawki

! **OSTRZEZENIE:** Przed przystąpieniem do wykonywania prac wewnątrz komputera należy zapoznać się z instrukcjami dotyczącymi bezpieczeństwa dostarczonymi z komputerem i wykonać procedurę przedstawioną w sekcji „Przed rozpoczęciem pracy” na stronie 9. Po zakończeniu pracy wewnątrz komputera wykonaj procedurę przedstawioną w sekcji „Po zakończeniu serwisowania komputera” na stronie 11. Dodatkowe zalecenia dotyczące bezpieczeństwa można znaleźć na stronie internetowej Regulatory Compliance (Informacje o zgodności z przepisami prawnymi) pod adresem dell.com/regulatory_compliance.

Przed wykonaniem procedury

Wymontuj pokrywę podstawki. Zobacz „Demontaż pokrywy podstawki” na stronie 15.

Procedura

- 1 Wykręć wkręty mocujące podstawkę do ramy montażowej komputera.
- 2 Odchyl podstawkę do góry i zsuń ją z komputera.



1 podstawka

2 śruby (4)

Instalowanie podstawki

 **OSTRZEZENIE:** Przed przystąpieniem do wykonywania prac wewnątrz komputera należy zapoznać się z instrukcjami dotyczącymi bezpieczeństwa dostarczonymi z komputerem i wykonać procedurę przedstawioną w sekcji „Przed rozpoczęciem pracy” na stronie 9. Po zakończeniu pracy wewnątrz komputera wykonaj procedurę przedstawioną w sekcji „Po zakończeniu serwisowania komputera” na stronie 11. Dodatkowe zalecenia dotyczące bezpieczeństwa można znaleźć na stronie internetowej Regulatory Compliance (Informacje o zgodności z przepisami prawnymi) pod adresem dell.com/regulatory_compliance.

Procedura

- 1 Umieść zaczepy podstawki w szczelinach w pokrywie tylnej.
- 2 Wkręć wkręty mocujące podstawkę do ramy montażowej komputera.

Po wykonaniu procedury

- 1 Zainstaluj pokrywę podstawki. Zobacz „Montaż pokrywy podstawki tylnej” na stronie 16.
- 2 Wykonaj procedurę przedstawioną w sekcji „Po zakończeniu serwisowania komputera” na stronie 11.

Wymontowanie pokrywy tylnej

⚠ OSTRZEZENIE: Przed przystąpieniem do wykonywania prac wewnątrz komputera należy zapoznać się z instrukcjami dotyczącymi bezpieczeństwa dostarczonymi z komputerem i wykonać procedurę przedstawioną w sekcji „Przed rozpoczęciem pracy” na stronie 9. Po zakończeniu pracy wewnątrz komputera wykonaj procedurę przedstawioną w sekcji „Po zakończeniu serwisowania komputera” na stronie 11. Dodatkowe zalecenia dotyczące bezpieczeństwa można znaleźć na stronie internetowej Regulatory Compliance (Informacje o zgodności z przepisami prawnymi) pod adresem dell.com/regulatory_compliance.

Przed wykonaniem procedury

- 1 Wymontuj pokrywę podstawki. Zobacz „Demontaż pokrywy podstawki” na stronie 15.
- 2 Wymontuj podstawkę. Zobacz „Wymontowanie podstawki” na stronie 17.

Procedura

- 1 Rozpoczynając od miejsca nad napędem dysku optycznego, podważ pokrywę tylną, aby oddzielić ją od oprawy wyświetlacza.
- 2 Zdejmij pokrywę tylną z komputera.



1 oprawa wyświetlacza

2 pokrywa tylna

Instalowanie pokrywy tylnej

 **OSTRZEZENIE:** Przed przystąpieniem do wykonywania prac wewnątrz komputera należy zapoznać się z instrukcjami dotyczącymi bezpieczeństwa dostarczonymi z komputerem i wykonać procedurę przedstawioną w sekcji „Przed rozpoczęciem pracy” na stronie 9. Po zakończeniu pracy wewnątrz komputera wykonaj procedurę przedstawioną w sekcji „Po zakończeniu serwisowania komputera” na stronie 11. Dodatkowe zalecenia dotyczące bezpieczeństwa można znaleźć na stronie internetowej Regulatory Compliance (Informacje o zgodności z przepisami prawnymi) pod adresem dell.com/regulatory_compliance.

Procedura

Wyrównaj zaczepy w pokrywie tylnej do zaczepów w osłonie wyświetlacza po czym dociśnij pokrywę tylną na miejsce.

Po wykonaniu procedury

- 1 Zainstaluj podstawkę. Zobacz „Instalowanie podstawki” na stronie 18.
- 2 Zainstaluj pokrywę podstawki. Zobacz „Montaż pokrywy podstawki tylnej” na stronie 16.
- 3 Wykonaj procedurę przedstawioną w sekcji „Po zakończeniu serwisowania komputera” na stronie 11.

Wymontowywanie dysku twardego

 **OSTRZEZENIE:** Przed przystąpieniem do wykonywania prac wewnątrz komputera należy zapoznać się z instrukcjami dotyczącymi bezpieczeństwa dostarczonymi z komputerem i wykonać procedurę przedstawioną w sekcji „Przed rozpoczęciem pracy” na stronie 9. Po zakończeniu pracy wewnątrz komputera wykonaj procedurę przedstawioną w sekcji „Po zakończeniu serwisowania komputera” na stronie 11. Dodatkowe zalecenia dotyczące bezpieczeństwa można znaleźć na stronie internetowej Regulatory Compliance (Informacje o zgodności z przepisami prawnymi) pod adresem [dell.com/regulatory_compliance](https://www.dell.com/regulatory_compliance).

 **PRZESTROGA:** Nie należy wyjmować dysku twardego, gdy komputer jest włączony lub w stanie uśpienia, ponieważ może to spowodować utratę danych.

 **PRZESTROGA:** Dyski twarde są delikatne. Z dyskiem twardym należy obchodzić się bardzo ostrożnie.

Przed wykonaniem procedury

- 1 Wymontuj pokrywę podstawki. Zobacz „Demontaż pokrywy podstawki” na stronie 15.
- 2 Wymontuj podstawkę. Zobacz „Wymontowanie podstawki” na stronie 17.
- 3 Wymontuj pokrywę tylną. Zobacz „Wymontowanie pokrywy tylnej” na stronie 19.

Procedura

- 1 Wyjmij kabel napędu optycznego i kabel wentylatora z prowadnicy na obudowie dysku twardego.
- 2 Wykręć wkręty mocujące zespół dysku twardego do ramy montażowej komputera.
- 3 Przesuń zespół dysku twardego, unieś go i odłącz kabel zasilania i danych od złącza w dysku twardym.

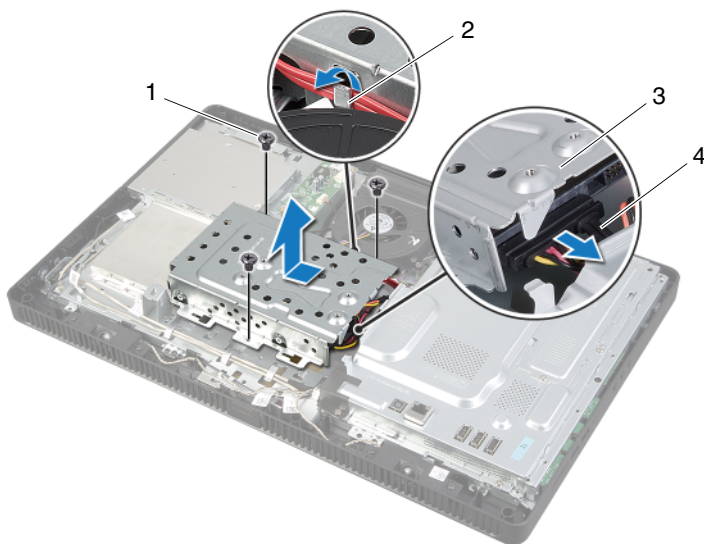

1 śruby (3)

2 prowadnica kabla

3 zestaw dysku twardego

4 kabel zasilania i danych

- 4 Wykręć wkręty mocujące obudowę dysku twardego do dysku twardego.
- 5 Zdejmij obudowę z dysku twardego.

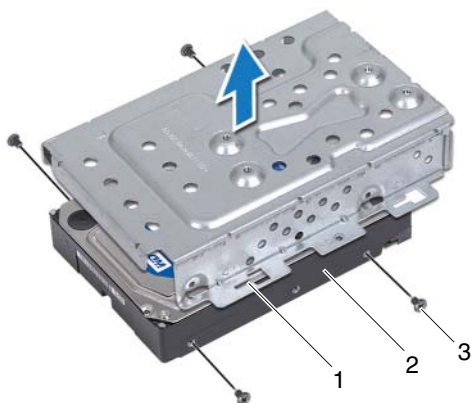

1 obudowa dysku twardego

2 dysk twardy

3 śruby (4)

Instalowanie dysku twardego

 **OSTRZEZENIE:** Przed przystąpieniem do wykonywania prac wewnątrz komputera należy zapoznać się z instrukcjami dotyczącymi bezpieczeństwa dostarczonymi z komputerem i wykonać procedurę przedstawioną w sekcji „Przed rozpoczęciem pracy” na stronie 9. Po zakończeniu pracy wewnątrz komputera wykonaj procedurę przedstawioną w sekcji „Po zakończeniu serwisowania komputera” na stronie 11. Dodatkowe zalecenia dotyczące bezpieczeństwa można znaleźć na stronie internetowej Regulatory Compliance (Informacje o zgodności z przepisami prawnymi) pod adresem dell.com/regulatory_compliance.

 **PRZESTROGA:** Dyski twarde są delikatne. Z dyskiem twardym należy obchodzić się bardzo ostrożnie.

Procedura

- 1 Dopasuj otwory na wkręty w obudowie dysku twardego do otworów w dysku twardym.
- 2 Wkręć wkręty mocujące obudowę dysku twardego do dysku twardego.
- 3 Podłącz kabel zasilania i danych do złącza w zespole dysku twardego.
- 4 Umieść zespół dysku twardego w ramie montażowej i wsuń zespół dysku twardego na miejsce.



UWAGA: Upewnij się, że szczeliny w obudowie dysku twardego zostały zamocowane pod zaczepami w ramie montażowej.

- 5 Wkręć wkręty mocujące zespół dysku twardego do ramy montażowej komputera.
- 6 Ułóż kabel napędu optycznego i kabel wentylatora w prowadnicy na obudowie dysku twardego.

Po wykonaniu procedury

- 1 Zainstaluj pokrywę tylną. Zobacz „Instalowanie pokrywy tylnej” na stronie 20.
- 2 Zainstaluj podstawkę. Zobacz „Instalowanie podstawki” na stronie 18.
- 3 Zainstaluj pokrywę podstawki. Zobacz „Montaż pokrywy podstawki tylnej” na stronie 16.
- 4 Wykonaj procedurę przedstawioną w sekcji „Po zakończeniu serwisowania komputera” na stronie 11.

Wymontowywanie napędu dysków optycznych

⚠ OSTRZEŻENIE: Przed przystąpieniem do wykonywania prac wewnątrz komputera należy zapoznać się z instrukcjami dotyczącymi bezpieczeństwa dostarczonymi z komputerem i wykonać procedurę przedstawioną w sekcji „Przed rozpoczęciem pracy” na stronie 9. Po zakończeniu pracy wewnątrz komputera wykonaj procedurę przedstawioną w sekcji „Po zakończeniu serwisowania komputera” na stronie 11. Dodatkowe zalecenia dotyczące bezpieczeństwa można znaleźć na stronie internetowej Regulatory Compliance (Informacje o zgodności z przepisami prawnymi) pod adresem dell.com/regulatory_compliance.

Przed wykonaniem procedury

- 1 Wymontuj pokrywę podstawki. Zobacz „Demontaż pokrywy podstawki” na stronie 15.
- 2 Wymontuj podstawkę. Zobacz „Wymontowanie podstawki” na stronie 17.
- 3 Wymontuj pokrywę tylną. Zobacz „Wymontowanie pokrywy tylnej” na stronie 19.

Procedura

- 1 Odłącz kabel zasilania i danych od złącza zespołu napędu dysków optycznych.
- 2 Wykręć wkręt mocujący zespół napędu dysków optycznych do ramy montażowej.
- 3 Wsuń zespół napędu dysków optycznych z wnęki przeznaczonej na napęd.

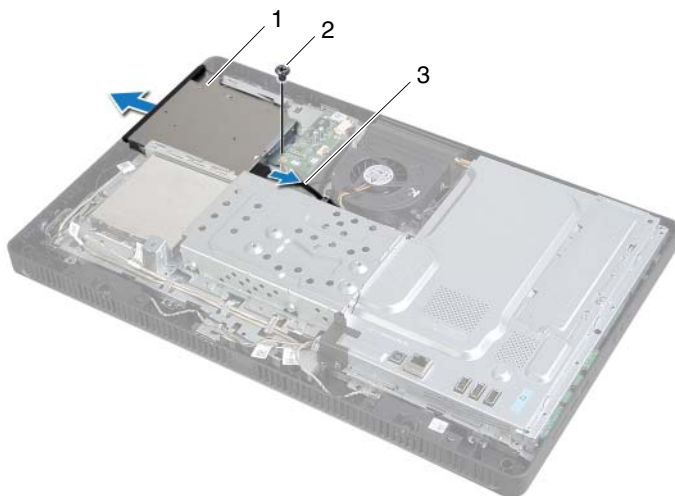

1	zestaw napędu dysków optycznych	2	śruba
3	kabel zasilania i danych		

- 4 Ostrożnie podważ oprawę napędu dysków optycznych i zdejmij ją z zespołu napędu dysków optycznych.
- 5 Odkręć śruby, które mocują wspornik napędu optycznego z tym napędem i zdejmij z niego wspornik napędu.

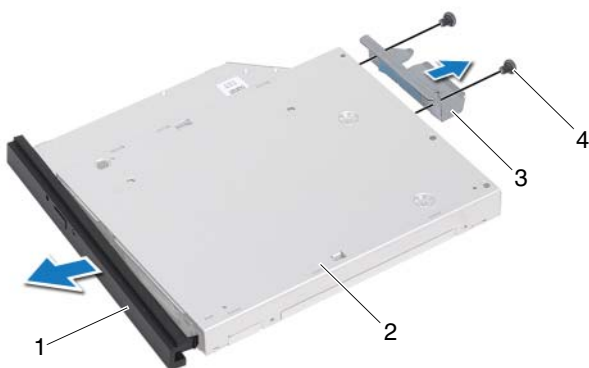

1	osłona napędu dysków optycznych	2	napęd dysków optycznych
3	wspornik napędu dysków optycznych	4	śruby (2)

Instalowanie napędu dysków optycznych

 **OSTRZEZENIE:** Przed przystąpieniem do wykonywania prac wewnątrz komputera należy zapoznać się z instrukcjami dotyczącymi bezpieczeństwa dostarczonymi z komputerem i wykonać procedurę przedstawioną w sekcji „Przed rozpoczęciem pracy” na stronie 9. Po zakończeniu pracy wewnątrz komputera wykonaj procedurę przedstawioną w sekcji „Po zakończeniu serwisowania komputera” na stronie 11. Dodatkowe zalecenia dotyczące bezpieczeństwa można znaleźć na stronie internetowej Regulatory Compliance (Informacje o zgodności z przepisami prawnymi) pod adresem dell.com/regulatory_compliance.

Procedura

- 1 Ustaw otwory na wkręty na wsporniku napędu dysków optycznych w osi otworów w napędzie.
- 2 Wkręć wkręty mocujące wspornik napędu dysków optycznych do napędu.
- 3 Wyrównaj zaczepy na osłonie napędu dysków optycznych ze szczelinami na zespole napędu dysków optycznych i zatrzaśnij osłonę.
- 4 Wsuń zespół napędu dysków optycznych do wnęki napędu dysków optycznych, do momentu całkowitego osadzenia napędu.
- 5 Wkręć wkręt mocujący zespół napędu dysków optycznych do ramy montażowej.
- 6 Podłącz kabel zasilania i danych do złącza w zespole napędu dysków optycznych.

Po wykonaniu procedury

- 1 Zainstaluj pokrywę tylną. Zobacz „Instalowanie pokrywy tylnej” na stronie 20.
- 2 Zainstaluj podstawkę. Zobacz „Instalowanie podstawki” na stronie 18.
- 3 Zainstaluj pokrywę podstawki. Zobacz „Montaż pokrywy podstawki tylnej” na stronie 16.
- 4 Wykonaj procedurę przedstawioną w sekcji „Po zakończeniu serwisowania komputera” na stronie 11.

Wymontowanie karty konwertera

⚠ OSTRZEŻENIE: Przed przystąpieniem do wykonywania prac wewnątrz komputera należy zapoznać się z instrukcjami dotyczącymi bezpieczeństwa dostarczonymi z komputerem i wykonać procedurę przedstawioną w sekcji „Przed rozpoczęciem pracy” na stronie 9. Po zakończeniu pracy wewnątrz komputera wykonaj procedurę przedstawioną w sekcji „Po zakończeniu serwisowania komputera” na stronie 11. Dodatkowe zalecenia dotyczące bezpieczeństwa można znaleźć na stronie internetowej Regulatory Compliance (Informacje o zgodności z przepisami prawnymi) pod adresem dell.com/regulatory_compliance.

Przed wykonaniem procedury

- 1 Wymontuj pokrywę podstawki. Zobacz „Demontaż pokrywy podstawki” na stronie 15.
- 2 Wymontuj podstawkę. Zobacz „Wymontowanie podstawki” na stronie 17.
- 3 Wymontuj pokrywę tylną. Zobacz „Wymontowanie pokrywy tylnej” na stronie 19.

Procedura

- 1 Odłącz kable od złączy karty konwertera na karcie konwertera.
- 2 Wykręć wkręty mocujące kartę konwertera do ramy montażowej komputera.
- 3 Wyjmij kartę konwertera z ramy montażowej.

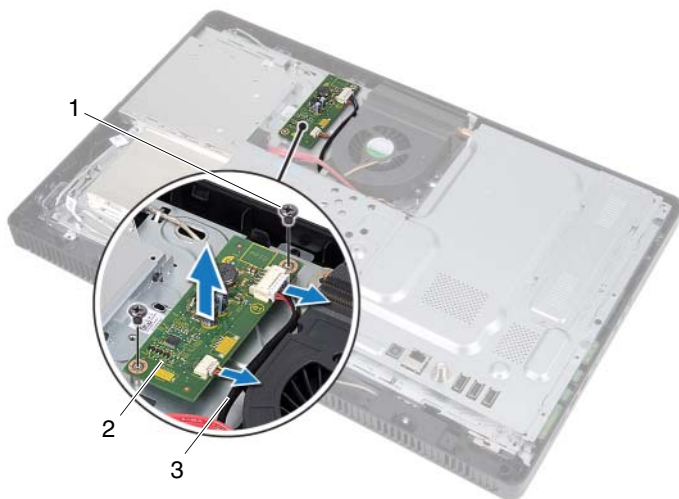

1	śruby (2)	2	karta konwertera
3	kable karty konwertera (2)		

Instalowanie karty konwertera

 **OSTRZEZENIE:** Przed przystąpieniem do wykonywania prac wewnątrz komputera należy zapoznać się z instrukcjami dotyczącymi bezpieczeństwa dostarczonymi z komputerem i wykonać procedurę przedstawioną w sekcji „Przed rozpoczęciem pracy” na stronie 9. Po zakończeniu pracy wewnątrz komputera wykonaj procedurę przedstawioną w sekcji „Po zakończeniu serwisowania komputera” na stronie 11. Dodatkowe zalecenia dotyczące bezpieczeństwa można znaleźć na stronie internetowej Regulatory Compliance (Informacje o zgodności z przepisami prawnymi) pod adresem dell.com/regulatory_compliance.

Procedura

- 1 Dopasuj otwory na wkręty na karcie konwertera do otworów w ramie montażowej.
- 2 Wkręć wkręty mocujące kartę konwertera do ramy montażowej komputera.
- 3 Podłącz kable karty konwertera do złączy na płycie konwertera.

Po wykonaniu procedury

- 1 Zainstaluj pokrywę tylną. Zobacz „Instalowanie pokrywy tylnej” na stronie 20.
- 2 Zainstaluj podstawkę. Zobacz „Instalowanie podstawki” na stronie 18.
- 3 Zainstaluj pokrywę podstawki. Zobacz „Montaż pokrywy podstawki tylnej” na stronie 16.
- 4 Wykonaj procedurę przedstawioną w sekcji „Po zakończeniu serwisowania komputera” na stronie 11.

Wymontowanie płyty ekranu dotykowego

⚠ OSTRZEŻENIE: Przed przystąpieniem do wykonywania prac wewnątrz komputera należy zapoznać się z instrukcjami dotyczącymi bezpieczeństwa dostarczonymi z komputerem i wykonać procedurę przedstawioną w sekcji „Przed rozpoczęciem pracy” na stronie 9. Po zakończeniu pracy wewnątrz komputera wykonaj procedurę przedstawioną w sekcji „Po zakończeniu serwisowania komputera” na stronie 11. Dodatkowe zalecenia dotyczące bezpieczeństwa można znaleźć na stronie internetowej Regulatory Compliance (Informacje o zgodności z przepisami prawnymi) pod adresem dell.com/regulatory_compliance.

Przed wykonaniem procedury

- 1 Wymontuj pokrywę podstawki. Zobacz „Demontaż pokrywy podstawki” na stronie 15.
- 2 Wymontuj podstawkę. Zobacz „Wymontowanie podstawki” na stronie 17.
- 3 Wymontuj pokrywę tylną. Zobacz „Wymontowanie pokrywy tylnej” na stronie 19.

Procedura

- 1 Odkręć śrubkę mocującą płytę ekranu dotykowego do ramy montażowej komputera.
- 2 Obróć płytę ekranu dotykowego do góry i wysuń ją z rowka na ramie montażowej.

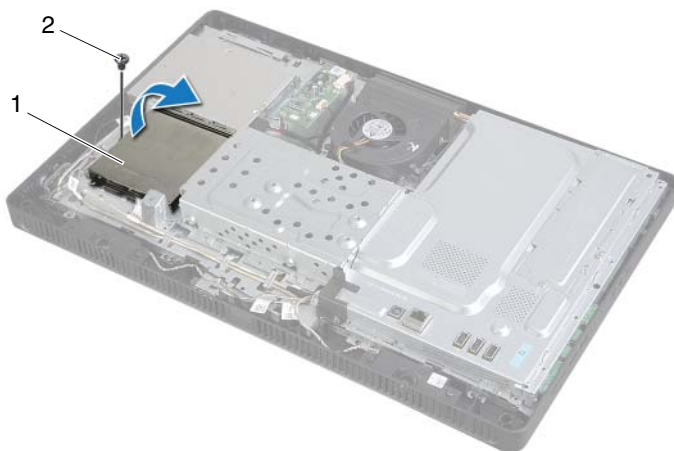

1 płyta ekranu dotykowego

2 śruba

- 3 Ściśnij zatrzaski złącza i odłącz kabel wyświetlacza i kabel ekranu dotykowego od złącza na płycie ekranu dotykowego.
- 4 Odłącz kabel płyty ekranu dotykowego od złącza na płycie ekranu dotykowego.
- 5 Wykręć wkręty mocujące płytę ekranu dotykowego do ramy montażowej komputera.
- 6 Wymij płytę ekranu dotykowego z ramy montażowej.

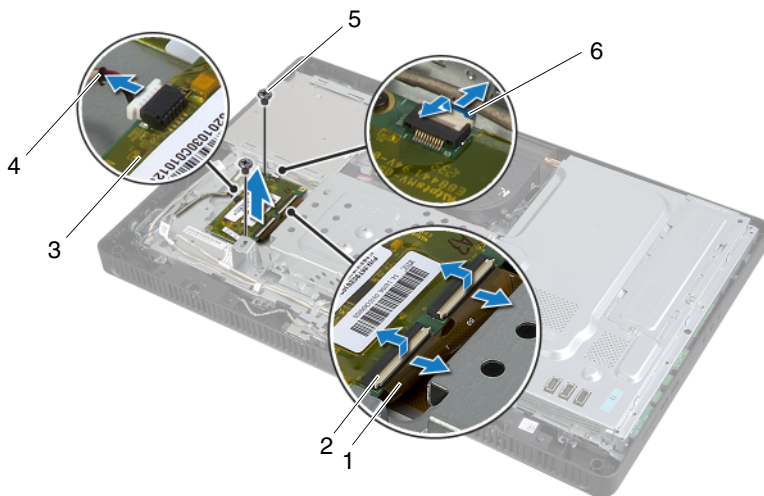

1	kabel wyświetlacza	2	dźwignie złącza (3)
3	płyta ekranu dotykowego	4	kabel płyty ekranu dotykowego
5	śruby (2)	6	kabel ekranu dotykowego

Instalowanie płyty ekranu dotykowego

 **OSTRZEZENIE:** Przed przystąpieniem do wykonywania prac wewnątrz komputera należy zapoznać się z instrukcjami dotyczącymi bezpieczeństwa dostarczonymi z komputerem i wykonać procedurę przedstawioną w sekcji „Przed rozpoczęciem pracy” na stronie 9. Po zakończeniu pracy wewnątrz komputera wykonaj procedurę przedstawioną w sekcji „Po zakończeniu serwisowania komputera” na stronie 11. Dodatkowe zalecenia dotyczące bezpieczeństwa można znaleźć na stronie internetowej Regulatory Compliance (Informacje o zgodności z przepisami prawnymi) pod adresem dell.com/regulatory_compliance.

Procedura

- 1 Wyrównaj położenie otworów na śruby na płycie ekranu dotykowego z otworami na śruby w ramie montażowej komputera.
- 2 Wkręć wkręty mocujące płytę ekranu dotykowego do ramy montażowej komputera.
- 3 Podłącz kabel płyty rozszerzeń do złącza na płycie rozszerzeń płyty ekranu dotykowego.
- 4 Wsuń kabel wyświetlacza i kabel ekranu dotykowego w złącza na ekranie dotykowym i naciśnij zatrzaski złącza, by zabezpieczyć kable.
- 5 Wsuń wypust na pokrywie płyty ekranu dotykowego w szczelinę na ramie montażowej komputera i wyrównaj otwór śruby pokrywy płyty ekranu dotykowego z otworem na śrubę na ramie montażowej komputera.
- 6 Wkręć śrubę mocującą pokrywę płyty ekranu dotykowego do ramy montażowej komputera.

Po wykonaniu procedury

- 1 Zainstaluj pokrywę tylną. Zobacz „Instalowanie pokrywy tylnej” na stronie 20.
- 2 Zainstaluj podstawkę. Zobacz „Instalowanie podstawki” na stronie 18.
- 3 Zainstaluj pokrywę podstawki. Zobacz „Montaż pokrywy podstawki tylnej” na stronie 16.
- 4 Wykonaj procedurę przedstawioną w sekcji „Po zakończeniu serwisowania komputera” na stronie 11.

Wymontowywanie modułów pamięci

⚠ OSTRZEŻENIE: Przed przystąpieniem do wykonywania prac wewnątrz komputera należy zapoznać się z instrukcjami dotyczącymi bezpieczeństwa dostarczonymi z komputerem i wykonać procedurę przedstawioną w sekcji „Przed rozpoczęciem pracy” na stronie 9. Po zakończeniu pracy wewnątrz komputera wykonaj procedurę przedstawioną w sekcji „Po zakończeniu serwisowania komputera” na stronie 11. Dodatkowe zalecenia dotyczące bezpieczeństwa można znaleźć na stronie internetowej Regulatory Compliance (Informacje o zgodności z przepisami prawnymi) pod adresem dell.com/regulatory_compliance.

Przed wykonaniem procedury

- 1 Wymontuj pokrywę podstawki. Zobacz „Demontaż pokrywy podstawki” na stronie 15.
- 2 Wymontuj podstawkę. Zobacz „Wymontowanie podstawki” na stronie 17.
- 3 Wymontuj pokrywę tylną. Zobacz „Wymontowanie pokrywy tylnej” na stronie 19.

Procedura

- 1 Wykręć wkręt mocujący osłonę modułów pamięci do osłony płyty systemowej.
- 2 Przesuń osłonę modułów pamięci ku górze komputera i zdejmij ją z osłony płyty systemowej.

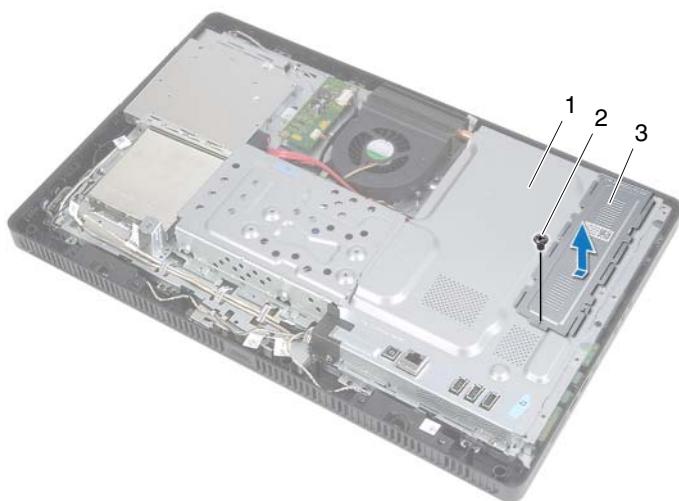

1	osłona płyty systemowej
3	osłona modułu pamięci

2	śruba
---	-------

- 3 Ostrożnie rozciągaj palcami zatrzaski zabezpieczające znajdujące się na końcach złącza modułu pamięci, aż moduł podskoczy.
- 4 Wymij moduł pamięci z gniazda.

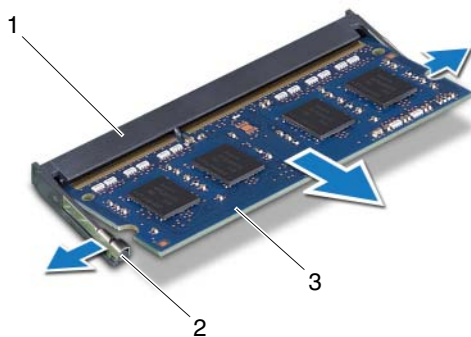

1 gniazdo modułu pamięci

2 zaciski mocujące (2)

3 moduł pamięci

Instalowanie modułów pamięci

⚠ OSTRZEŻENIE: Przed przystąpieniem do wykonywania prac wewnątrz komputera należy zapoznać się z instrukcjami dotyczącymi bezpieczeństwa dostarczonymi z komputerem i wykonać procedurę przedstawioną w sekcji „Przed rozpoczęciem pracy” na stronie 9. Po zakończeniu pracy wewnątrz komputera wykonaj procedurę przedstawioną w sekcji „Po zakończeniu serwisowania komputera” na stronie 11. Dodatkowe zalecenia dotyczące bezpieczeństwa można znaleźć na stronie internetowej Regulatory Compliance (Informacje o zgodności z przepisami prawnymi) pod adresem dell.com/regulatory_compliance.

Procedura

- 1 Dopasuj wycięcie w module pamięci do wypustki w gnieździe modułu pamięci.
- 2 Mocno wsuń moduł pamięci do gniazda pod kątem 45 stopni i obróć go w dół, aż zostanie osadzony.

✎ UWAGA: Jeśli nie usłyszysz kliknięcia, wyjmij moduł pamięci i zainstaluj go ponownie.

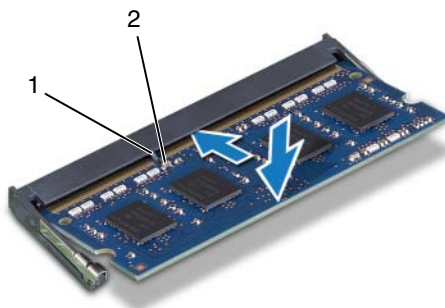

1 zaczep

2 szczelina

- 3 Umieść zaczepy osłony modułów pamięci w szczelinach w osłonie płyty systemowej, a następnie przesuń osłonę modułów pamięci ku dołowi komputera.

✎ UWAGA: Upewnij się, że otwór na wkręt w osłonie modułów pamięci jest dopasowany do otworu na wkręt w osłonie płyty systemowej.

- 4 Wkręć wkręt mocujący osłonę modułów pamięci do osłony płyty systemowej.

Po wykonaniu procedury

- 1 Zainstaluj pokrywę tylną. Zobacz „Instalowanie pokrywy tylnej” na stronie 20.
- 2 Zainstaluj podstawkę. Zobacz „Instalowanie podstawki” na stronie 18.
- 3 Zainstaluj pokrywę podstawki. Zobacz „Montaż pokrywy podstawki tylnej” na stronie 16.
- 4 Wykonaj procedurę przedstawioną w sekcji „Po zakończeniu serwisowania komputera” na stronie 11.

Wymontowanie osłony płyty systemowej

⚠ OSTRZEŻENIE: Przed przystąpieniem do wykonywania prac wewnątrz komputera należy zapoznać się z instrukcjami dotyczącymi bezpieczeństwa dostarczonymi z komputerem i wykonać procedurę przedstawioną w sekcji „Przed rozpoczęciem pracy” na stronie 9. Po zakończeniu pracy wewnątrz komputera wykonaj procedurę przedstawioną w sekcji „Po zakończeniu serwisowania komputera” na stronie 11. Dodatkowe zalecenia dotyczące bezpieczeństwa można znaleźć na stronie internetowej Regulatory Compliance (Informacje o zgodności z przepisami prawnymi) pod adresem dell.com/regulatory_compliance.

Przed wykonaniem procedury

- 1 Wymontuj pokrywę podstawki. Zobacz „Demontaż pokrywy podstawki” na stronie 15.
- 2 Wymontuj podstawkę. Zobacz „Wymontowanie podstawki” na stronie 17.
- 3 Wymontuj pokrywę tylną. Zobacz „Wymontowanie pokrywy tylnej” na stronie 19.

Procedura

- 1 Wykręć wkręty mocujące osłonę płyty systemowej do ramy montażowej komputera.
- 2 Podnieś osłonę płyty systemowej z ramy montażowej.

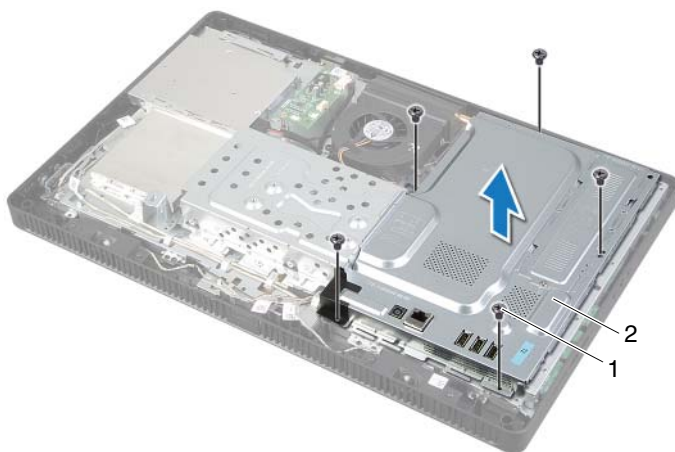

1 śruby (5)

2 osłona płyty systemowej

Instalowanie osłony płyty systemowej



OSTRZEZENIE: Przed przystąpieniem do wykonywania prac wewnątrz komputera należy zapoznać się z instrukcjami dotyczącymi bezpieczeństwa dostarczonymi z komputerem i wykonać procedurę przedstawioną w sekcji „Przed rozpoczęciem pracy” na stronie 9. Po zakończeniu pracy wewnątrz komputera wykonaj procedurę przedstawioną w sekcji „Po zakończeniu serwisowania komputera” na stronie 11. Dodatkowe zalecenia dotyczące bezpieczeństwa można znaleźć na stronie internetowej Regulatory Compliance (Informacje o zgodności z przepisami prawnymi) pod adresem dell.com/regulatory_compliance.

Procedura

- 1 Wyrównaj otwory na śruby w osłonie płyty systemowej z otworami na śruby w ramie montażowej.
- 2 Wkręć wkręty mocujące osłonę płyty systemowej do ramy montażowej komputera.

Po wykonaniu procedury

- 1 Zainstaluj pokrywę tylną. Zobacz „Instalowanie pokrywy tylnej” na stronie 20.
- 2 Zainstaluj podstawkę. Zobacz „Instalowanie podstawki” na stronie 18.
- 3 Zainstaluj pokrywę podstawki. Zobacz „Montaż pokrywy podstawki tylnej” na stronie 16.
- 4 Wykonaj procedurę przedstawioną w sekcji „Po zakończeniu serwisowania komputera” na stronie 11.

Wymontowywanie karty Mini-Card sieci bezprzewodowej

⚠ OSTRZEZENIE: Przed przystąpieniem do wykonywania prac wewnątrz komputera należy zapoznać się z instrukcjami dotyczącymi bezpieczeństwa dostarczonymi z komputerem i wykonać procedurę przedstawioną w sekcji „Przed rozpoczęciem pracy” na stronie 9. Po zakończeniu pracy wewnątrz komputera wykonaj procedurę przedstawioną w sekcji „Po zakończeniu serwisowania komputera” na stronie 11. Dodatkowe zalecenia dotyczące bezpieczeństwa można znaleźć na stronie internetowej Regulatory Compliance (Informacje o zgodności z przepisami prawnymi) pod adresem dell.com/regulatory_compliance.

Przed wykonaniem procedury

- 1 Wymontuj pokrywę podstawki. Zobacz „Demontaż pokrywy podstawki” na stronie 15.
- 2 Wymontuj podstawkę. Zobacz „Wymontowanie podstawki” na stronie 17.
- 3 Wymontuj pokrywę tylną. Zobacz „Wymontowanie pokrywy tylnej” na stronie 19.
- 4 Wymontuj osłonę płyty systemowej. Zobacz „Wymontowanie osłony płyty systemowej” na stronie 37.

Procedura

- 1 Odszukaj kartę Mini-card sieci bezprzewodowej na płycie systemowej. Zobacz „Elementy płyty systemowej” na stronie 13.
- 2 Odłącz kabel antenowy od karty Mini-Card sieci bezprzewodowej.
- 3 Wykręć śrubę mocującą kartę Mini-Card sieci bezprzewodowej do płyty systemowej.

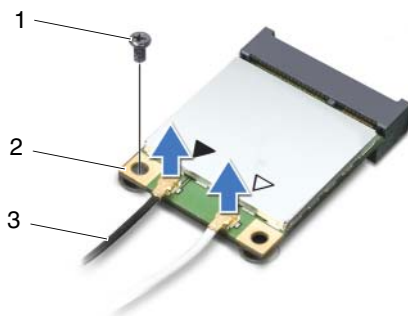

1	śruba	2	karta Mini-Card sieci bezprzewodowej
3	kable antenowe (2)		

- 4 Wyjmij kartę Mini-Card sieci bezprzewodowej ze złącza na płycie systemowej.

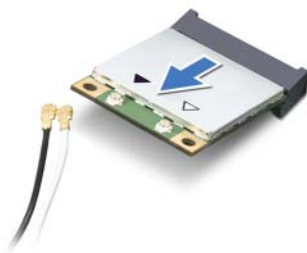

Instalowanie karty Mini-Card sieci bezprzewodowej

 **OSTRZEZENIE:** Przed przystąpieniem do wykonywania prac wewnątrz komputera należy zapoznać się z instrukcjami dotyczącymi bezpieczeństwa dostarczonymi z komputerem i wykonać procedurę przedstawioną w sekcji „Przed rozpoczęciem pracy” na stronie 9. Po zakończeniu pracy wewnątrz komputera wykonaj procedurę przedstawioną w sekcji „Po zakończeniu serwisowania komputera” na stronie 11. Dodatkowo zalecenia dotyczące bezpieczeństwa można znaleźć na stronie internetowej Regulatory Compliance (Informacje o zgodności z przepisami prawnymi) pod adresem dell.com/regulatory_compliance.

Procedura

 **PRZESTROGA:** Aby uniknąć uszkodzenia karty Mini-Card sieci bezprzewodowej, sprawdź, czy pod kartą nie są poprowadzone kable.

- 1 Dopasuj wycięcie na karcie Mini-Card sieci bezprzewodowej do wypustki w złączu na płycie systemowej.
- 2 Włóż kartę Mini-Card pod kątem 45 stopni do złącza na płycie systemowej.
- 3 Dociśnij drugi koniec karty bezprzewodowej Mini-Card i wkręć śrubę mocującą kartę Mini-Card w gnieździe płyty systemowej.
- 4 Podłącz odpowiednie kable antenowe do karty Mini-Card sieci bezprzewodowej.

W tabeli poniżej przedstawiono schematy kolorów kabli antenowych kart Mini-card sieci bezprzewodowych obsługiwanych przez komputer.

Złącza na karcie Mini-Card	Schematy kolorów kabli antenowych
WLAN + Bluetooth (dwa kable)	
Kabel główny WLAN + Bluetooth (biały trójkąt)	biały
Kabel pomocniczy WLAN + Bluetooth (czarny trójkąt)	czarny

Po wykonaniu procedury

- 1 Zainstaluj osłonę płyty systemowej. Zobacz „Instalowanie osłony płyty systemowej” na stronie 38.
- 2 Zainstaluj pokrywę tylną. Zobacz „Instalowanie pokrywy tylnej” na stronie 20.
- 3 Zainstaluj podstawkę. Zobacz „Instalowanie podstawki” na stronie 18.
- 4 Zainstaluj pokrywę podstawki. Zobacz „Montaż pokrywy podstawki tylnej” na stronie 16.
- 5 Wykonaj procedurę przedstawioną w sekcji „Po zakończeniu serwisowania komputera” na stronie 11.

Wymontowywanie baterii pastylkowej

⚠ OSTRZEŻENIE: Przed przystąpieniem do wykonywania prac wewnątrz komputera należy zapoznać się z instrukcjami dotyczącymi bezpieczeństwa dostarczonymi z komputerem i wykonać procedurę przedstawioną w sekcji „Przed rozpoczęciem pracy” na stronie 9. Po zakończeniu pracy wewnątrz komputera wykonaj procedurę przedstawioną w sekcji „Po zakończeniu serwisowania komputera” na stronie 11. Dodatkowe zalecenia dotyczące bezpieczeństwa można znaleźć na stronie internetowej Regulatory Compliance (Informacje o zgodności z przepisami prawnymi) pod adresem dell.com/regulatory_compliance.

⚠ PRZESTROGA: Wyjęcie baterii pastylkowej spowoduje zresetowanie ustawień systemu BIOS. Zalecane jest zanotowanie aktualnych ustawień systemu BIOS przed wymontowaniem baterii pastylkowej.

Przed wykonaniem procedury

- 1 Wymontuj pokrywę podstawki. Zobacz „Demontaż pokrywy podstawki” na stronie 15.
- 2 Wymontuj podstawkę. Zobacz „Wymontowanie podstawki” na stronie 17.
- 3 Wymontuj pokrywę tylną. Zobacz „Wymontowanie pokrywy tylnej” na stronie 19.
- 4 Wymontuj osłonę płyty systemowej. Zobacz „Wymontowanie osłony płyty systemowej” na stronie 37.

Procedura

- 1 Odszukaj gniazdo baterii na płycie systemowej. Zobacz „Elementy płyty systemowej” na stronie 13.
- 2 Odginaj zabezpieczający zacisk od baterii do momentu jej wysunięcia.
- 3 Wyciągnij baterię pastylkową z gniazda.

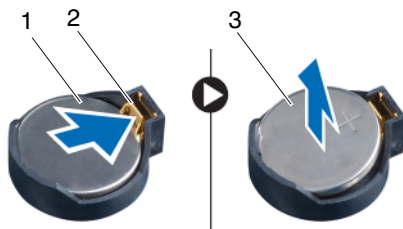



1 bateria pastylkowa

2 zacisk mocujący

3 biegun dodatni (+) baterii pastylkowej

Instalowanie baterii pastylkowej

 **OSTRZEZENIE:** Przed przystąpieniem do wykonywania prac wewnątrz komputera należy zapoznać się z instrukcjami dotyczącymi bezpieczeństwa dostarczonymi z komputerem i wykonać procedurę przedstawioną w sekcji „Przed rozpoczęciem pracy” na stronie 9. Po zakończeniu pracy wewnątrz komputera wykonaj procedurę przedstawioną w sekcji „Po zakończeniu serwisowania komputera” na stronie 11. Dodatkowe zalecenia dotyczące bezpieczeństwa można znaleźć na stronie internetowej Regulatory Compliance (Informacje o zgodności z przepisami prawnymi) pod adresem [dell.com/regulatory_compliance](https://www.dell.com/regulatory_compliance).

 **OSTRZEZENIE:** Nieprawidłowe zainstalowanie baterii może grozić jej wybuchem. Baterie i akumulatory należy wymieniać tylko na inne baterie lub akumulatory tego samego typu lub ich odpowiedniki. Zużyte akumulatory należy utylizować zgodnie z instrukcjami producenta.

Procedura

Wsuń do gniazda nową baterię pastylkową (CR2032) stroną oznaczoną znakiem + do góry i dociśnij ją w gnieździe.

Po wykonaniu procedury

- 1 Zainstaluj osłonę płyty systemowej. Zobacz „Instalowanie osłony płyty systemowej” na stronie 38.
- 2 Zainstaluj pokrywę tylną. Zobacz „Instalowanie pokrywy tylnej” na stronie 20.
- 3 Zainstaluj podstawkę. Zobacz „Instalowanie podstawki” na stronie 18.
- 4 Zainstaluj pokrywę podstawki. Zobacz „Montaż pokrywy podstawki tylnej” na stronie 16.
- 5 Wykonaj procedurę przedstawioną w sekcji „Po zakończeniu serwisowania komputera” na stronie 11.

Wymontowywanie głośników

 **OSTRZEZENIE:** Przed przystąpieniem do wykonywania prac wewnątrz komputera należy zapoznać się z instrukcjami dotyczącymi bezpieczeństwa dostarczonymi z komputerem i wykonać procedurę przedstawioną w sekcji „Przed rozpoczęciem pracy” na stronie 9. Po zakończeniu pracy wewnątrz komputera wykonaj procedurę przedstawioną w sekcji „Po zakończeniu serwisowania komputera” na stronie 11. Dodatkowe zalecenia dotyczące bezpieczeństwa można znaleźć na stronie internetowej Regulatory Compliance (Informacje o zgodności z przepisami prawnymi) pod adresem [dell.com/regulatory_compliance](https://www.dell.com/regulatory_compliance).

Przed wykonaniem procedury

- 1 Wymontuj pokrywę podstawki. Zobacz „Demontaż pokrywy podstawki” na stronie 15.
- 2 Wymontuj podstawkę. Zobacz „Wymontowanie podstawki” na stronie 17.
- 3 Wymontuj pokrywę tylną. Zobacz „Wymontowanie pokrywy tylnej” na stronie 19.
- 4 Wymontuj osłonę płyty systemowej. Zobacz „Wymontowanie osłony płyty systemowej” na stronie 37.

Procedura

- 1 Odłącz kabel głośników od złącza głośników (SPEAKER) na płycie systemowej.
- 2 Zanotuj sposób poprowadzenia kabla głośników i wyjmij kabel z prowadnic.
- 3 Wykręć śrubki mocujące głośniki z oprawą wyświetlacza.
- 4 Wyjmij głośniki razem z kablem z oprawy wyświetlacza.

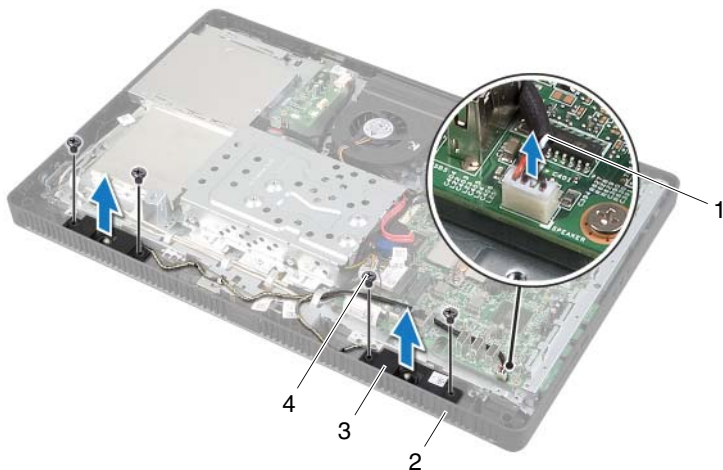

1	kabel głośników	2	oprawa wyświetlacza
3	głośniki (2)	4	śruby (4)

Instalowanie głośników

 **OSTRZEZENIE:** Przed przystąpieniem do wykonywania prac wewnątrz komputera należy zapoznać się z instrukcjami dotyczącymi bezpieczeństwa dostarczonymi z komputerem i wykonać procedurę przedstawioną w sekcji „Przed rozpoczęciem pracy” na stronie 9. Po zakończeniu pracy wewnątrz komputera wykonaj procedurę przedstawioną w sekcji „Po zakończeniu serwisowania komputera” na stronie 11. Dodatkowe zalecenia dotyczące bezpieczeństwa można znaleźć na stronie internetowej Regulatory Compliance (Informacje o zgodności z przepisami prawnymi) pod adresem dell.com/regulatory_compliance.

Procedura

- 1 Dopasuj otwory na śrubki w głośnikach do otworów w pokrywie wyświetlacza.
- 2 Wkręć śrubki mocujące głośniki do oprawy wyświetlacza.
- 3 Umieść kabel głośników w prowadnicach.
- 4 Podłącz kabel głośników do złącza głośników (SPEAKER) na płycie systemowej.

Po wykonaniu procedury

- 1 Zainstaluj osłonę płyty systemowej. Zobacz „Instalowanie osłony płyty systemowej” na stronie 38.
- 2 Zainstaluj pokrywę tylną. Zobacz „Instalowanie pokrywy tylnej” na stronie 20.
- 3 Zainstaluj podstawkę. Zobacz „Instalowanie podstawki” na stronie 18.
- 4 Zainstaluj pokrywę podstawki. Zobacz „Montaż pokrywy podstawki tylnej” na stronie 16.
- 5 Wykonaj procedurę przedstawioną w sekcji „Po zakończeniu serwisowania komputera” na stronie 11.

Wymontowywanie wentylatora

⚠ OSTRZEŻENIE: Przed przystąpieniem do wykonywania prac wewnątrz komputera należy zapoznać się z instrukcjami dotyczącymi bezpieczeństwa dostarczonymi z komputerem i wykonać procedurę przedstawioną w sekcji „Przed rozpoczęciem pracy” na stronie 9. Po zakończeniu pracy wewnątrz komputera wykonaj procedurę przedstawioną w sekcji „Po zakończeniu serwisowania komputera” na stronie 11. Dodatkowe zalecenia dotyczące bezpieczeństwa można znaleźć na stronie internetowej Regulatory Compliance (Informacje o zgodności z przepisami prawnymi) pod adresem dell.com/regulatory_compliance.

Przed wykonaniem procedury

- 1 Wymontuj pokrywę podstawki. Zobacz „Demontaż pokrywy podstawki” na stronie 15.
- 2 Wymontuj podstawkę. Zobacz „Wymontowanie podstawki” na stronie 17.
- 3 Wymontuj pokrywę tylną. Zobacz „Wymontowanie pokrywy tylnej” na stronie 19.
- 4 Wymontuj osłonę płyty systemowej. Zobacz „Wymontowanie osłony płyty systemowej” na stronie 37.

Procedura

- 1 Odłącz kabel wentylatora od złącza (FANC1) na płycie systemowej.
- 2 Wymontuj kabel wentylatora z przewodnicy na obudowie dysku twardego.
- 3 Wykręć wkręty mocujące wentylator do ramy montażowej komputera.
- 4 Wyjmij wentylator z ramy montażowej komputera razem z kablem.

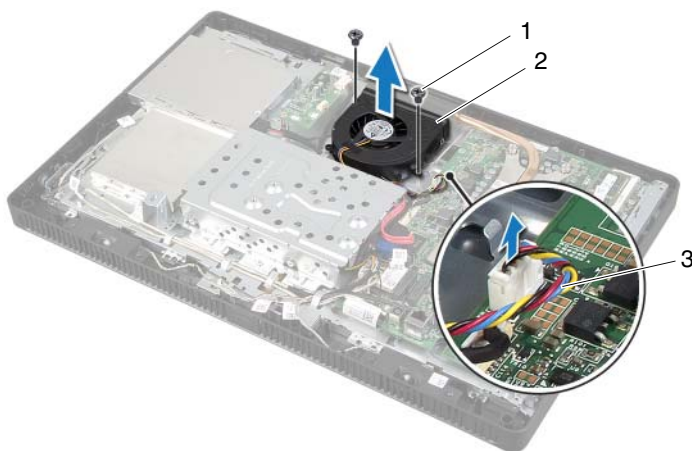

1 śruby (2)

2 wentylator

3 kabel wentylatora

Instalowanie wentylatora

 **OSTRZEZENIE:** Przed przystąpieniem do wykonywania prac wewnątrz komputera należy zapoznać się z instrukcjami dotyczącymi bezpieczeństwa dostarczonymi z komputerem i wykonać procedurę przedstawioną w sekcji „Przed rozpoczęciem pracy” na stronie 9. Po zakończeniu pracy wewnątrz komputera wykonaj procedurę przedstawioną w sekcji „Po zakończeniu serwisowania komputera” na stronie 11. Dodatkowe zalecenia dotyczące bezpieczeństwa można znaleźć na stronie internetowej Regulatory Compliance (Informacje o zgodności z przepisami prawnymi) pod adresem dell.com/regulatory_compliance.

Procedura

- 1 Dopasuj otwory na wkręty w wentylatorze do otworów w ramie montażowej komputera.
- 2 Wkręć wkręty mocujące wentylator do ramy montażowej komputera.
- 3 Ułóż kabel wentylatora w prowadnicy na obudowie dysku twardego.
- 4 Podłącz kabel wentylatora do złącza (FANC1) na płycie systemowej.

Po wykonaniu procedury

- 1 Zainstaluj osłonę płyty systemowej. Zobacz „Instalowanie osłony płyty systemowej” na stronie 38.
- 2 Zainstaluj pokrywę tylną. Zobacz „Instalowanie pokrywy tylnej” na stronie 20.
- 3 Zainstaluj podstawkę. Zobacz „Instalowanie podstawki” na stronie 18.
- 4 Zainstaluj pokrywę podstawki. Zobacz „Montaż pokrywy podstawki tylnej” na stronie 16.
- 5 Wykonaj procedurę przedstawioną w sekcji „Po zakończeniu serwisowania komputera” na stronie 11.

Wymontowywanie zespołu przycisku zasilania

 **OSTRZEZENIE:** Przed przystąpieniem do wykonywania prac wewnątrz komputera należy zapoznać się z instrukcjami dotyczącymi bezpieczeństwa dostarczonymi z komputerem i wykonać procedurę przedstawioną w sekcji „Przed rozpoczęciem pracy” na stronie 9. Po zakończeniu pracy wewnątrz komputera wykonaj procedurę przedstawioną w sekcji „Po zakończeniu serwisowania komputera” na stronie 11. Dodatkowe zalecenia dotyczące bezpieczeństwa można znaleźć na stronie internetowej Regulatory Compliance (Informacje o zgodności z przepisami prawnymi) pod adresem dell.com/regulatory_compliance.

Przed wykonaniem procedury

- 1 Wymontuj pokrywę podstawki. Zobacz „Demontaż pokrywy podstawki” na stronie 15.
- 2 Wymontuj podstawkę. Zobacz „Wymontowanie podstawki” na stronie 17.
- 3 Wymontuj pokrywę tylną. Zobacz „Wymontowanie pokrywy tylnej” na stronie 19.
- 4 Wymontuj osłonę płyty systemowej. Zobacz „Wymontowanie osłony płyty systemowej” na stronie 37.

Procedura

- 1 Odłącz kabel przycisku zasilania i wskaźnika aktywności dysku twardego od złącza (PWRCN1) na płycie systemowej.
- 2 Zanotuj sposób poprowadzenia kabla przycisku zasilania i wskaźnika aktywności dysku twardego, a następnie wyjmij kabel z prowadnic.
- 3 Wykręć śrubę mocującą zespół przycisku zasilania do obudowy wyświetlacza.
- 4 Przesuń zespół przycisku zasilania ku górze komputera, a następnie wyjmij go z obudowy wyświetlacza.

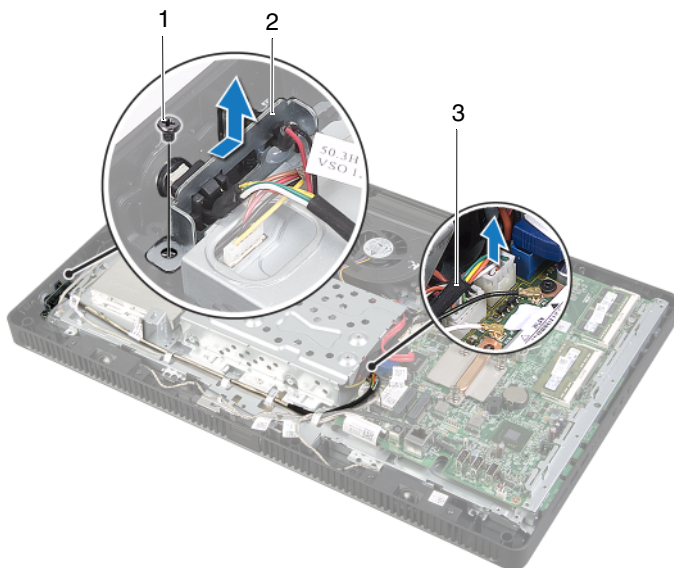

1	śruba	2	zespół przycisku zasilania
3	kabel przycisku zasilania i wskaźnik aktywności dysku twardego		

Instalowanie zespołu przycisku zasilania

 **OSTRZEZENIE:** Przed przystąpieniem do wykonywania prac wewnątrz komputera należy zapoznać się z instrukcjami dotyczącymi bezpieczeństwa dostarczonymi z komputerem i wykonać procedurę przedstawioną w sekcji „Przed rozpoczęciem pracy” na stronie 9. Po zakończeniu pracy wewnątrz komputera wykonaj procedurę przedstawioną w sekcji „Po zakończeniu serwisowania komputera” na stronie 11. Dodatkowe zalecenia dotyczące bezpieczeństwa można znaleźć na stronie internetowej Regulatory Compliance (Informacje o zgodności z przepisami prawnymi) pod adresem dell.com/regulatory_compliance.

Procedura

- 1 Umieść zespół przycisku zasilania na obudowie wyświetlacza i przesunij go ku dołowi komputera.
 -  **UWAGA:** Upewnij się, że szczelina w zespole przycisku zasilania jest zamocowana pod zaczepem w obudowie wyświetlacza.
- 2 Dopasuj otwór na śrubkę w zespole przycisku zasilania do otworu na śrubkę w obudowie wyświetlacza.
- 3 Wkręć śrubę mocującą zespół przycisku zasilania do obudowy wyświetlacza.
- 4 Umieść kabel przycisku zasilania i wskaźnika aktywności dysku twardego w przewodnicach.
- 5 Podłącz kabel przycisku zasilania i wskaźnika aktywności dysku twardego do złącza (PWRCN1) na płycie systemowej.

Po wykonaniu procedury

- 1 Zainstaluj osłonę płyty systemowej. Zobacz „Instalowanie osłony płyty systemowej” na stronie 38.
- 2 Zainstaluj pokrywę tylną. Zobacz „Instalowanie pokrywy tylnej” na stronie 20.
- 3 Zainstaluj podstawkę. Zobacz „Instalowanie podstawki” na stronie 18.
- 4 Zainstaluj pokrywę podstawki. Zobacz „Montaż pokrywy podstawki tylnej” na stronie 16.
- 5 Wykonaj procedurę przedstawioną w sekcji „Po zakończeniu serwisowania komputera” na stronie 11.

Wymontowywanie radiatora procesora

 **OSTRZEZENIE:** Przed przystąpieniem do wykonywania prac wewnątrz komputera należy zapoznać się z instrukcjami dotyczącymi bezpieczeństwa dostarczonymi z komputerem i wykonać procedurę przedstawioną w sekcji „Przed rozpoczęciem pracy” na stronie 9. Po zakończeniu pracy wewnątrz komputera wykonaj procedurę przedstawioną w sekcji „Po zakończeniu serwisowania komputera” na stronie 11. Dodatkowe zalecenia dotyczące bezpieczeństwa można znaleźć na stronie internetowej Regulatory Compliance (Informacje o zgodności z przepisami prawnymi) pod adresem dell.com/regulatory_compliance.

 **OSTRZEZENIE:** Radiator może się nagrzewać podczas normalnej pracy komputera. Przed dotknięciem radiatora należy poczekać, aż ostygnie.

 **PRZESTROGA:** Aby zapewnić optymalne chłodzenie procesora, nie należy dotykać powierzchni termoprzewodzących na radiatorze procesora. Substancje oleiste na skórze dłoni mogą zmniejszyć przewodność cieplną pasty termoprzewodzącej.

Przed wykonaniem procedury

- 1 Wymontuj pokrywę podstawki. Zobacz „Demontaż pokrywy podstawki” na stronie 15.
- 2 Wymontuj podstawkę. Zobacz „Wymontowanie podstawki” na stronie 17.
- 3 Wymontuj pokrywę tylną. Zobacz „Wymontowanie pokrywy tylnej” na stronie 19.
- 4 Wymontuj osłonę płyty systemowej. Zobacz „Wymontowanie osłony płyty systemowej” na stronie 37.

Procedura

- 1 W kolejności wskazanej na radiatorze procesora poluzuj wkręty osadzone mocujące radiator procesora do płyty systemowej.
- 2 Ostrożnie podnieś radiator procesora i zdejmij go z zatrzasku na ramie montażowej.

 **UWAGA:** Wygląd radiatora procesora zależy od modelu komputera.

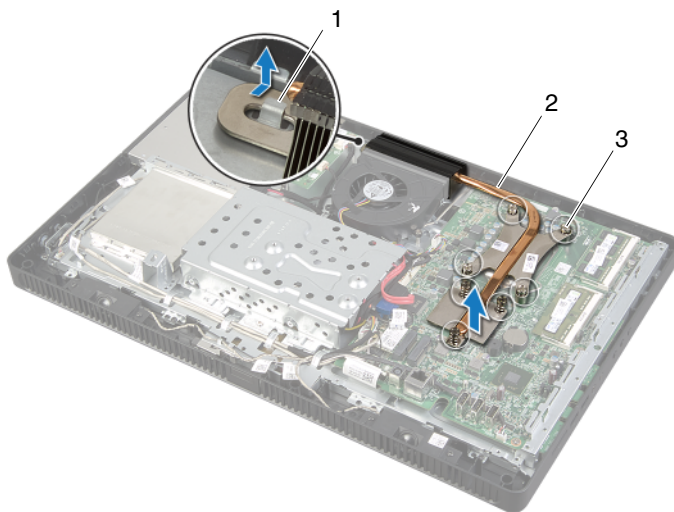



1 zaczep

2 radiator procesora

3 wkręty osadzone (7)

Instalacja radiatora chłodzącego procesora

 **OSTRZEZENIE:** Przed przystąpieniem do wykonywania prac wewnątrz komputera należy zapoznać się z instrukcjami dotyczącymi bezpieczeństwa dostarczonymi z komputerem i wykonać procedurę przedstawioną w sekcji „Przed rozpoczęciem pracy” na stronie 9. Po zakończeniu pracy wewnątrz komputera wykonaj procedurę przedstawioną w sekcji „Po zakończeniu serwisowania komputera” na stronie 11. Dodatkowe zalecenia dotyczące bezpieczeństwa można znaleźć na stronie internetowej Regulatory Compliance (Informacje o zgodności z przepisami prawnymi) pod adresem dell.com/regulatory_compliance.

 **PRZESTROGA:** Nieprawidłowe umieszczenie radiatora chłodzącego procesor może spowodować uszkodzenie płyty systemowej i procesora.

Procedura

 **UWAGA:** Jeśli jest instalowany wcześniej używany procesor i ten sam radiator, można ponownie wykorzystać tę samą pastę termoprzewodzącą. W przypadku wymiany procesora lub radiatora należy użyć pasty termoprzewodzącej dostarczonej w zestawie, aby zapewnić właściwe odprowadzanie ciepła.

- 1 Usuń pastę termoprzewodzącą ze spodu radiatora procesora i nałóż pastę termoprzewodzącą.
- 2 Nasuń otwór w radiatorze procesora na zaczepek na ramie montażowej.
- 3 Dopasuj wkręty osadzone w radiatorze procesora do otworów w płycie systemowej.
- 4 W kolejności wskazanej na radiatorze procesora dokręć wkręty osadzone mocujące radiator procesora do płyty systemowej.

Po wykonaniu procedury

- 1 Zainstaluj osłonę płyty systemowej. Zobacz „Instalowanie osłony płyty systemowej” na stronie 38.
- 2 Zainstaluj pokrywę tylną. Zobacz „Instalowanie pokrywy tylnej” na stronie 20.
- 3 Zainstaluj podstawkę. Zobacz „Instalowanie podstawki” na stronie 18.
- 4 Zainstaluj pokrywę podstawki. Zobacz „Montaż pokrywy podstawki tylnej” na stronie 16.
- 5 Wykonaj procedurę przedstawioną w sekcji „Po zakończeniu serwisowania komputera” na stronie 11.

Wyjmowanie procesora

 **OSTRZEZENIE:** Przed przystąpieniem do wykonywania prac wewnątrz komputera należy zapoznać się z instrukcjami dotyczącymi bezpieczeństwa dostarczonymi z komputerem i wykonać procedurę przedstawioną w sekcji „Przed rozpoczęciem pracy” na stronie 9. Po zakończeniu pracy wewnątrz komputera wykonaj procedurę przedstawioną w sekcji „Po zakończeniu serwisowania komputera” na stronie 11. Dodatkowe zalecenia dotyczące bezpieczeństwa można znaleźć na stronie internetowej Regulatory Compliance (Informacje o zgodności z przepisami prawnymi) pod adresem dell.com/regulatory_compliance.

 **PRZESTROGA:** Procesory są delikatne. Trzymaj procesor jedynie za brzegi i nie dotykaj metalowych styków procesora.

Przed wykonaniem procedury

- 1 Wymontuj pokrywę podstawki. Zobacz „Demontaż pokrywy podstawki” na stronie 15.
- 2 Wymontuj podstawkę. Zobacz „Wymontowanie podstawki” na stronie 17.
- 3 Wymontuj pokrywę tylną. Zobacz „Wymontowanie pokrywy tylnej” na stronie 19.
- 4 Wymontuj osłonę płyty systemowej. Zobacz „Wymontowanie osłony płyty systemowej” na stronie 37.
- 5 Wymontuj radiator procesora. Zobacz „Wymontowywanie radiatora procesora” na stronie 52.

Procedura

- 1 Naciśnij dźwignię zwalniającą zaczep i pociągnij ją na zewnątrz, aby uwolnić ją spod zabezpieczającego zaczepu.
- 2 Rozłóż całkowicie dźwignię zwalniającą, aby otworzyć pokrywę procesora. Pozostaw dźwignię zwalniającą w pozycji otwartej, aby w gnieździe można było zainstalować nowy procesor.
- 3 Ostrożnie podnieś procesor, aby go wyjąć z gniazda.

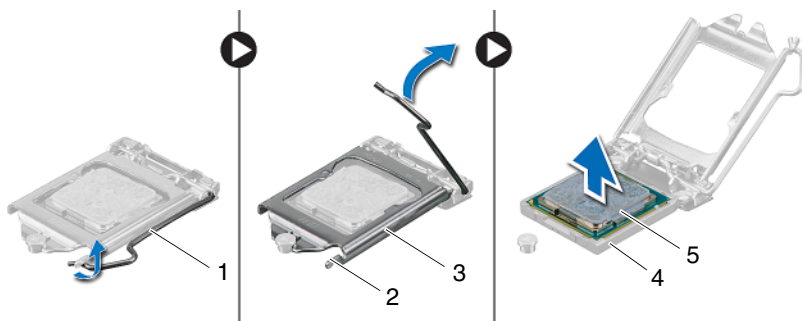

1 dźwignia zwalniająca

2 zaczep

3 pokrywa procesora

4 gniazdo

5 procesor

Wymiana procesora

⚠ OSTRZEZENIE: Przed przystąpieniem do wykonywania prac wewnątrz komputera należy zapoznać się z instrukcjami dotyczącymi bezpieczeństwa dostarczonymi z komputerem i wykonać procedurę przedstawioną w sekcji „Przed rozpoczęciem pracy” na stronie 9. Po zakończeniu pracy wewnątrz komputera wykonaj procedurę przedstawioną w sekcji „Po zakończeniu serwisowania komputera” na stronie 11. Dodatkowe zalecenia dotyczące bezpieczeństwa można znaleźć na stronie internetowej Regulatory Compliance (Informacje o zgodności z przepisami prawnymi) pod adresem dell.com/regulatory_compliance.

Procedura

- 1 Sprawdź, czy dźwignia zwalnająca na gnieździe procesora jest całkowicie odsunięta od gniazda.

⚠ PRZESTROGA: Procesor należy prawidłowo umieścić w gnieździe, aby zapobiec trwałemu uszkodzeniu procesora.

- 2 Dopasuj nacięcia na procesorze do wypustek w gnieździe.
- 3 Dopasuj róg procesora ze stykiem nr 1 do rogu styku nr 1 gniazda, a następnie włóż procesor do gniazda.

⚠ PRZESTROGA: Upewnij się, że wycięcie w pokrywie procesora znajduje się bezpośrednio pod wypustem wyrównującym.

- 4 Kiedy procesor jest już w pełni osadzony w gnieździe, zamknij pokrywę procesora.
- 5 Odchyl dźwignię zwalnającą w dół i umieść ją pod zaczepem w pokrywie procesora.

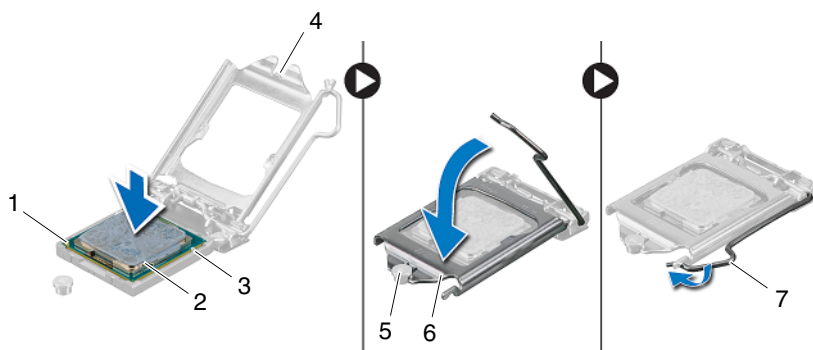

1	oznaczenie nóżki nr 1 procesora	2	procesor
3	występy wyrównujące (2)	4	wycięcie w pokrywie procesora
5	słupek wyrównujący	6	pokrywa procesora
7	dźwignia zwalnająca		

- 6 Usuń pastę termoprzewodzącą ze spodu radiatora procesora.
- 7 Nałóż nowy smar termiczny w górnej części procesora.

Po wykonaniu procedury

- 1 Zainstaluj radiator procesora. Zobacz „Instalacja radiatora chłodzącego procesora” na stronie 54.
- 2 Zainstaluj osłonę płyty systemowej. Zobacz „Instalowanie osłony płyty systemowej” na stronie 38.
- 3 Zainstaluj pokrywę tylną. Zobacz „Instalowanie pokrywy tylnej” na stronie 20.
- 4 Zainstaluj podstawkę. Zobacz „Instalowanie podstawki” na stronie 18.
- 5 Zainstaluj pokrywę podstawki. Zobacz „Montaż pokrywy podstawki tylnej” na stronie 16.
- 6 Wykonaj procedurę przedstawioną w sekcji „Po zakończeniu serwisowania komputera” na stronie 11.

Wymontowywanie płyty systemowej

 **OSTRZEŻENIE:** Przed przystąpieniem do wykonywania prac wewnątrz komputera należy zapoznać się z instrukcjami dotyczącymi bezpieczeństwa dostarczonymi z komputerem i wykonać procedurę przedstawioną w sekcji „Przed rozpoczęciem pracy” na stronie 9. Po zakończeniu pracy wewnątrz komputera wykonaj procedurę przedstawioną w sekcji „Po zakończeniu serwisowania komputera” na stronie 11. Dodatkowe zalecenia dotyczące bezpieczeństwa można znaleźć na stronie internetowej Regulatory Compliance (Informacje o zgodności z przepisami prawnymi) pod adresem dell.com/regulatory_compliance.

 **UWAGA:** Na płycie systemowej jest przechowywany kod Service Tag komputera. Po wymianie płyty systemowej należy wprowadzić kod Service Tag w systemie BIOS.

 **UWAGA:** Przed odłączeniem kabli od płyty systemowej należy zanotować rozmieszczenie złączy, tak aby móc poprawnie podłączyć kable po wymianie płyty systemowej.

Przed wykonaniem procedury

- 1 Wymontuj pokrywę podstawki. Zobacz „Demontaż pokrywy podstawki” na stronie 15.
- 2 Wymontuj podstawkę. Zobacz „Wymontowanie podstawki” na stronie 17.
- 3 Wymontuj pokrywę tylną. Zobacz „Wymontowanie pokrywy tylnej” na stronie 19.
- 4 Wymontuj osłonę płyty systemowej. Zobacz „Wymontowanie osłony płyty systemowej” na stronie 37.
- 5 Wyjmij moduły pamięci. Zobacz „Wymontowywanie modułów pamięci” na stronie 33.
- 6 Wymontuj kartę Mini-Card sieci bezprzewodowej. Zobacz „Wymontowywanie karty Mini-Card sieci bezprzewodowej” na stronie 39.
- 7 Wymontuj radiator procesora. Zobacz „Wymontowywanie radiatora procesora” na stronie 52.
- 8 Wymontuj procesor. Zobacz „Wyjmowanie procesora” na stronie 55.

Procedura

1 Odłącz wszystkie kable od złączy na płycie systemowej.



UWAGA: Informacje na temat rozmieszczenia złączy znajdują się w części „Elementy płyty systemowej” na stronie 13.

2 Wykręć wkręty mocujące płytę systemową do ramy montażowej komputera.

3 Unieś płytę systemową pod kątem, a następnie przesunij ją, aby uwolnić złącza na płycie systemowej z gniazd w ramie montażowej.

4 Wyjmij płytę systemową z ramy montażowej.

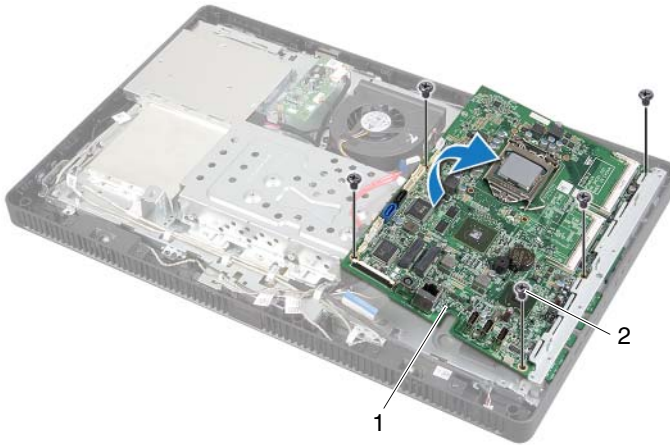

1 płyta systemowa

2 śruby (5)

Instalowanie płyty systemowej

 **OSTRZEŻENIE:** Przed przystąpieniem do wykonywania prac wewnątrz komputera należy zapoznać się z instrukcjami dotyczącymi bezpieczeństwa dostarczonymi z komputerem i wykonać procedurę przedstawioną w sekcji „Przed rozpoczęciem pracy” na stronie 9. Po zakończeniu pracy wewnątrz komputera wykonaj procedurę przedstawioną w sekcji „Po zakończeniu serwisowania komputera” na stronie 11. Dodatkowe zalecenia dotyczące bezpieczeństwa można znaleźć na stronie internetowej Regulatory Compliance (Informacje o zgodności z przepisami prawnymi) pod adresem dell.com/regulatory_compliance.

 **UWAGA:** Na płycie systemowej jest przechowywany kod Service Tag komputera. Po wymianie płyty systemowej należy wprowadzić kod Service Tag w programie konfiguracji systemu.

Procedura

- 1 Umieść złącza płyty systemowej w gniazdach w ramie montażowej i dopasuj otwory na wkręty w płycie systemowej do otworów w ramie montażowej komputera.
- 2 Wkręć wkręty mocujące płytę systemową do ramy montażowej komputera.
- 3 Podłącz wszystkie wymagane kable do złączy na płycie systemowej.

Po wykonaniu procedury

- 1 Zainstaluj procesor. „Wymiana procesora” na stronie 57.
- 2 Zainstaluj radiator procesora. Zobacz „Instalacja radiatora chłodzącego procesora” na stronie 54.
- 3 Zainstaluj kartę Mini-Card sieci bezprzewodowej. Zobacz „Instalowanie karty Mini-Card sieci bezprzewodowej” na stronie 41.
- 4 Ponownie zamontuj moduły pamięci. Zobacz „Instalowanie modułów pamięci” na stronie 35.
- 5 Zainstaluj osłonę płyty systemowej. Zobacz „Instalowanie osłony płyty systemowej” na stronie 38.
- 6 Zainstaluj pokrywę tylną. Zobacz „Instalowanie pokrywy tylnej” na stronie 20.
- 7 Zainstaluj podstawkę. Zobacz „Instalowanie podstawki” na stronie 18.
- 8 Zainstaluj pokrywę podstawki. Zobacz „Montaż pokrywy podstawki tylnej” na stronie 16.
- 9 Wykonaj procedurę przedstawioną w sekcji „Po zakończeniu serwisowania komputera” na stronie 11.

Wprowadzanie kodu Service Tag w systemie BIOS

- 1 Włącz komputer.
- 2 Naciśnij klawisz <F2> podczas testu POST, aby przejść do programu konfiguracji systemu.
- 3 Przejdź do karty głównej i wpisz kod Service Tag w polu **Service Tag Input** (Wprowadź kod Service Tag). Zobacz „Opcje konfiguracji systemu” na stronie 83.

Wymontowywanie panelu wyświetlacza

 **OSTRZEZENIE:** Przed przystąpieniem do wykonywania prac wewnątrz komputera należy zapoznać się z instrukcjami dotyczącymi bezpieczeństwa dostarczonymi z komputerem i wykonać procedurę przedstawioną w sekcji „Przed rozpoczęciem pracy” na stronie 9. Po zakończeniu pracy wewnątrz komputera wykonaj procedurę przedstawioną w sekcji „Po zakończeniu serwisowania komputera” na stronie 11. Dodatkowe zalecenia dotyczące bezpieczeństwa można znaleźć na stronie internetowej Regulatory Compliance (Informacje o zgodności z przepisami prawnymi) pod adresem dell.com/regulatory_compliance.

Przed wykonaniem procedury

- 1 Wymontuj pokrywę podstawki. Zobacz „Demontaż pokrywy podstawki” na stronie 15.
- 2 Wymontuj podstawkę. Zobacz „Wymontowanie podstawki” na stronie 17.
- 3 Wymontuj pokrywę tylną. Zobacz „Wymontowanie pokrywy tylnej” na stronie 19.
- 4 Wykonaj procedury od krok 1 do krok 3 przedstawione w sekcji „Wymontowywanie napędu dysków optycznych” na stronie 25.
- 5 Wykonaj procedury od krok 1 do krok 3 przedstawione w sekcji „Wymontowywanie dysku twardego” na stronie 21.
- 6 Wymontuj kartę konwertera. Zobacz „Wymontowanie karty konwertera” na stronie 28.
- 7 Wymontuj płytę ekranu dotykowego. Zobacz „Wymontowanie płyty ekranu dotykowego” na stronie 30.
- 8 Wymontuj osłonę płyty systemowej. Zobacz „Wymontowanie osłony płyty systemowej” na stronie 37.
- 9 Wymontuj wentylator. Zobacz „Wymontowywanie wentylatora” na stronie 47.
- 10 Wymontuj radiator procesora. Zobacz „Wymontowywanie radiatora procesora” na stronie 52.
- 11 Wykonaj procedury od krok 1 do krok 3 przedstawione w sekcji „Wymontowywanie płyty systemowej” na stronie 59.

Procedura

- 1 Odłącz kabel karty konwertera od złącza w panelu wyświetlacza.
- 2 Wykręć śrubki mocujące ramę montażową z obudową wyświetlacza.
- 3 Wypchnij i zwolnij zaczepy mocujące ramę montażową z obudową wyświetlacza.
- 4 Zdejmij ramę montażową komputera z panelu wyświetlacza.

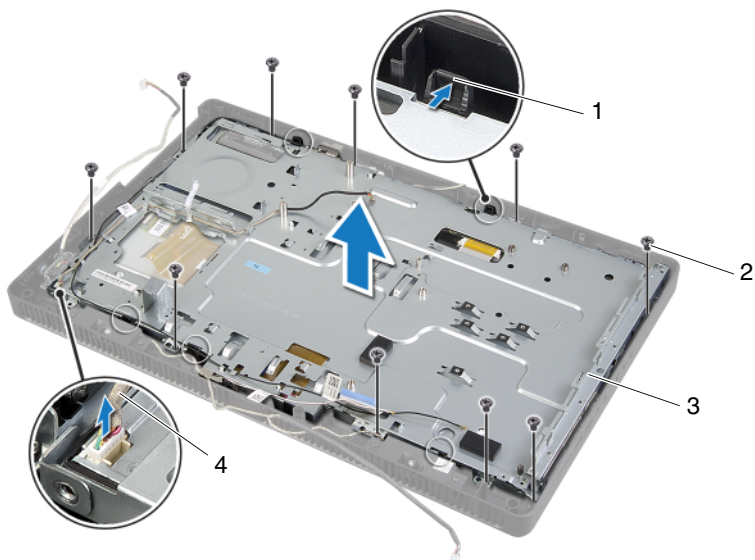

1	zaczepy (5)	2	wkręty (10)
3	rama montażowa komputera	4	kabel karty konwertera

- 5 Odklej i zdejmij taśmę mocującą kabel wyświetlacza od złącza na panelu wyświetlacza.
- 6 Naciśnij zatrzaski z obu stron kabla wyświetlacza, a następnie pociągnij kabel wyświetlacza, by go odłączyć od złącza na panelu wyświetlacza.
- 7 Ściągnij zatrzaski złącza i odłącz kable ekranu dotykowego od złączy na panelu wyświetlacza.

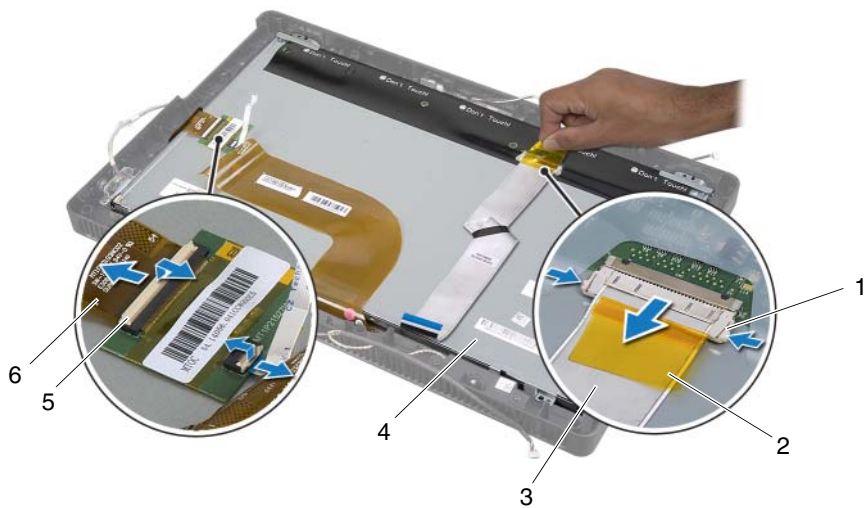

1	zatrzaski zwalniające (2)	2	taśma
3	kabel wyświetlacza	4	panel wyświetlacza
5	dźwignie złączy (2)	6	kable ekranu dotykowego (2)

- 8 Wyjmij kabel wyświetlacza i kable ekranu dotykowego z panelu wyświetlacza.
- 9 Wyciągnij panel wyświetlacza z obudowy wyświetlacza i połóż go na czystej powierzchni.



1 panel wyświetlacza

2 oprawa wyświetlacza

- 10 Wykręć wkręty mocujące wsporniki panelu wyświetlacza do panelu wyświetlacza.
- 11 Wymij wsporniki panelu wyświetlacza z panelu wyświetlacza.

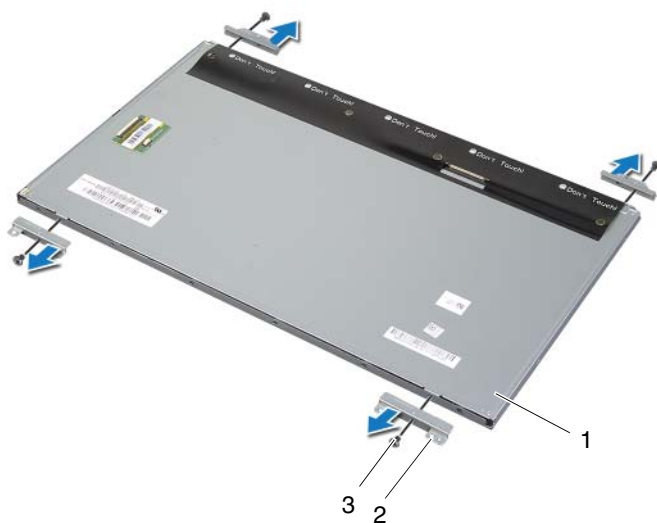

1	panel wyświetlacza	2	wsporniki panelu wyświetlacza (4)
3	śruby (4)		

Instalowanie panelu wyświetlacza

 **OSTRZEZENIE:** Przed przystąpieniem do wykonywania prac wewnątrz komputera należy zapoznać się z instrukcjami dotyczącymi bezpieczeństwa dostarczonymi z komputerem i wykonać procedurę przedstawioną w sekcji „Przed rozpoczęciem pracy” na stronie 9. Po zakończeniu pracy wewnątrz komputera wykonaj procedurę przedstawioną w sekcji „Po zakończeniu serwisowania komputera” na stronie 11. Dodatkowe zalecenia dotyczące bezpieczeństwa można znaleźć na stronie internetowej Regulatory Compliance (Informacje o zgodności z przepisami prawnymi) pod adresem dell.com/regulatory_compliance.

Procedura

- 1 Dopasuj otwory na śrubki we wspornikach wyświetlacza do otworów na śrubki w panelu wyświetlacza.
- 2 Wkręć śrubki mocujące wsporniki panelu wyświetlacza do panelu wyświetlacza.
- 3 Dopasuj otwory na śrubki w panelu wyświetlacza do wypukłych elementów obudowy wyświetlacza i połóż panel wyświetlacza na obudowie wyświetlacza.



UWAGA: Upewnij się, że pod panelem wyświetlacza nie ma kabli.

- 4 Podłącz kabel wyświetlacza do złącza w panelu wyświetlacza i zabezpiecz go taśmą.
- 5 Wsuń kabel ekranu dotykowego w złącza na panelu wyświetlacza i naciśnij zatrzaski złącza, by zabezpieczyć kable.
- 6 Dopasuj otwory na śrubki na ramie montażowej komputera do otworów na śrubki na obudowie wyświetlacza i wciśnij ramę montażową w odpowiednie miejsce.
- 7 Wkręć śruby mocujące ramę montażową z obudową wyświetlacza.
- 8 Podłącz kabel karty konwertera do złącza w panelu wyświetlacza.

Po wykonaniu procedury

- 1 Wykonaj procedury od krok 1 do krok 3 przedstawione w sekcji „Instalowanie płyty systemowej” na stronie 61.
- 2 Zainstaluj radiator procesora. Zobacz „Instalacja radiatora chłodzącego procesora” na stronie 54.
- 3 Zainstaluj wentylator. Zobacz „Instalowanie wentylatora” na stronie 48.
- 4 Zainstaluj osłonę płyty systemowej. Zobacz „Instalowanie osłony płyty systemowej” na stronie 38.
- 5 Zainstaluj płytę ekranu dotykowego. Zobacz „Instalowanie płyty ekranu dotykowego” na stronie 32.
- 6 Zainstaluj kartę konwertera. Zobacz „Instalowanie karty konwertera” na stronie 29.
- 7 Wykonaj procedury od krok 3 do krok 5 przedstawione w sekcji „Instalowanie dysku twardego” na stronie 24.

- 8** Wykonaj procedury od krok 4 do krok 6 przedstawione w sekcji „Instalowanie napędu dysków optycznych” na stronie 27.
- 9** Zainstaluj pokrywę tylną. Zobacz „Instalowanie pokrywy tylnej” na stronie 20.
- 10** Zainstaluj podstawkę. Zobacz „Instalowanie podstawki” na stronie 18.
- 11** Zainstaluj pokrywę podstawki. Zobacz „Montaż pokrywy podstawki tylnej” na stronie 16.
- 12** Wykonaj procedurę przedstawioną w sekcji „Po zakończeniu serwisowania komputera” na stronie 11.

Wymontowywanie modułu kamery

 **OSTRZEZENIE:** Przed przystąpieniem do wykonywania prac wewnątrz komputera należy zapoznać się z instrukcjami dotyczącymi bezpieczeństwa dostarczonymi z komputerem i wykonać procedurę przedstawioną w sekcji „Przed rozpoczęciem pracy” na stronie 9. Po zakończeniu pracy wewnątrz komputera wykonaj procedurę przedstawioną w sekcji „Po zakończeniu serwisowania komputera” na stronie 11. Dodatkowe zalecenia dotyczące bezpieczeństwa można znaleźć na stronie internetowej Regulatory Compliance (Informacje o zgodności z przepisami prawnymi) pod adresem dell.com/regulatory_compliance.

Przed wykonaniem procedury

- 1 Wymontuj pokrywę podstawki. Zobacz „Demontaż pokrywy podstawki” na stronie 15.
- 2 Wymontuj podstawkę. Zobacz „Wymontowanie podstawki” na stronie 17.
- 3 Wymontuj pokrywę tylną. Zobacz „Wymontowanie pokrywy tylnej” na stronie 19.
- 4 Wykonaj procedury od krok 1 do krok 3 przedstawione w sekcji „Wymontowywanie napędu dysków optycznych” na stronie 25.
- 5 Wykonaj procedury od krok 1 do krok 3 przedstawione w sekcji „Wymontowywanie dysku twardego” na stronie 21.
- 6 Wymontuj kartę konwertera. Zobacz „Wymontowanie karty konwertera” na stronie 28.
- 7 Wymontuj płytę ekranu dotykowego. Zobacz „Wymontowanie płyty ekranu dotykowego” na stronie 30.
- 8 Wymontuj osłonę płyty systemowej. Zobacz „Wymontowanie osłony płyty systemowej” na stronie 37.
- 9 Wymontuj wentylator. Zobacz „Wymontowywanie wentylatora” na stronie 47.
- 10 Wymontuj radiator procesora. Zobacz „Wymontowywanie radiatora procesora” na stronie 52.
- 11 Wykonaj procedury od krok 1 do krok 3 przedstawione w sekcji „Wymontowywanie płyty systemowej” na stronie 59.
- 12 Wykonaj procedury od krok 1 do krok 4 przedstawione w sekcji „Wymontowywanie panelu wyświetlacza” na stronie 63.

Procedura

- 1 Wykręć wkręty mocujące zespół kamery do oprawy wyświetlacza.
- 2 Delikatnie unieś zespół kamery, a następnie odwróć go.
- 3 Odłącz kabel kamery od złącza w module kamery.
- 4 Wykręć wkręt mocujący moduł kamery do wspornika modułu kamery.
- 5 Wsuń moduł kamery ze wspornika modułu kamery.

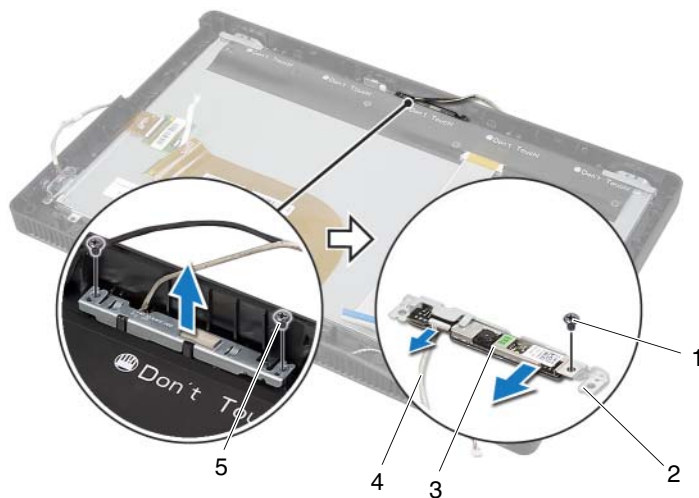

1	śruba	2	wspornik modułu kamery
3	zespół kamery	4	kabel kamery
5	śruby (2)		

Instalowanie modułu kamery

 **OSTRZEZENIE:** Przed przystąpieniem do wykonywania prac wewnątrz komputera należy zapoznać się z instrukcjami dotyczącymi bezpieczeństwa dostarczonymi z komputerem i wykonać procedurę przedstawioną w sekcji „Przed rozpoczęciem pracy” na stronie 9. Po zakończeniu pracy wewnątrz komputera wykonaj procedurę przedstawioną w sekcji „Po zakończeniu serwisowania komputera” na stronie 11. Dodatkowe zalecenia dotyczące bezpieczeństwa można znaleźć na stronie internetowej Regulatory Compliance (Informacje o zgodności z przepisami prawnymi) pod adresem dell.com/regulatory_compliance.

Procedura

- 1 Wsuń moduł kamery do wspornika modułu kamery i dopasuj otwór na wkręty w module kamery do otworu we wsporniku modułu kamery.
- 2 Wkręć wkręt mocujący moduł kamery do wspornika modułu kamery.
- 3 Podłącz kabel kamery do złącza w module kamery.
- 4 Dopasuj otwory na wkręty w zespole kamery do otworów w oprawie wyświetlacza.
- 5 Wkręć wkręty mocujące zespół kamery do oprawy wyświetlacza.

Po wykonaniu procedury

- 1 Wykonaj procedury od krok 6 do krok 8 przedstawione w sekcji „Instalowanie panelu wyświetlacza” na stronie 68.
- 2 Wykonaj procedury od krok 1 do krok 3 przedstawione w sekcji „Instalowanie płyty systemowej” na stronie 61.
- 3 Zainstaluj radiator procesora. Zobacz „Instalacja radiatora chłodzącego procesora” na stronie 54.
- 4 Zainstaluj wentylator. Zobacz „Instalowanie wentylatora” na stronie 48.
- 5 Zainstaluj osłonę płyty systemowej. Zobacz „Instalowanie osłony płyty systemowej” na stronie 38.
- 6 Zainstaluj płytę ekranu dotykowego. Zobacz „Instalowanie płyty ekranu dotykowego” na stronie 32.
- 7 Zainstaluj kartę konwertera. Zobacz „Instalowanie karty konwertera” na stronie 29.
- 8 Wykonaj procedury od krok 3 do krok 5 przedstawione w sekcji „Instalowanie dysku twardego” na stronie 24.
- 9 Wykonaj procedury od krok 4 do krok 6 przedstawione w sekcji „Instalowanie napędu dysków optycznych” na stronie 27.
- 10 Zainstaluj pokrywę tylną. Zobacz „Instalowanie pokrywy tylnej” na stronie 20.
- 11 Zainstaluj podstawkę. Zobacz „Instalowanie podstawki” na stronie 18.
- 12 Zainstaluj pokrywę podstawki. Zobacz „Montaż pokrywy podstawki tylnej” na stronie 16.
- 13 Wykonaj procedurę przedstawioną w sekcji „Po zakończeniu serwisowania komputera” na stronie 11.

Wymowanie modułu mikrofonu

 **OSTRZEZENIE:** Przed przystąpieniem do wykonywania prac wewnątrz komputera należy zapoznać się z instrukcjami dotyczącymi bezpieczeństwa dostarczonymi z komputerem i wykonać procedurę przedstawioną w sekcji „Przed rozpoczęciem pracy” na stronie 9. Po zakończeniu pracy wewnątrz komputera wykonaj procedurę przedstawioną w sekcji „Po zakończeniu serwisowania komputera” na stronie 11. Dodatkowe zalecenia dotyczące bezpieczeństwa można znaleźć na stronie internetowej Regulatory Compliance (Informacje o zgodności z przepisami prawnymi) pod adresem dell.com/regulatory_compliance.

Przed wykonaniem procedury

- 1 Wymontuj pokrywę podstawki. Zobacz „Demontaż pokrywy podstawki” na stronie 15.
- 2 Wymontuj podstawkę. Zobacz „Wymontowanie podstawki” na stronie 17.
- 3 Wymontuj pokrywę tylną. Zobacz „Wymontowanie pokrywy tylnej” na stronie 19.
- 4 Wykonaj procedury od krok 1 do krok 3 przedstawione w sekcji „Wymontowywanie napędu dysków optycznych” na stronie 25.
- 5 Wykonaj procedury od krok 1 do krok 3 przedstawione w sekcji „Wymontowywanie dysku twardego” na stronie 21.
- 6 Wymontuj kartę konwertera. Zobacz „Wymontowanie karty konwertera” na stronie 28.
- 7 Wymontuj płytę ekranu dotykowego. Zobacz „Wymontowanie płyty ekranu dotykowego” na stronie 30.
- 8 Wymontuj osłonę płyty systemowej. Zobacz „Wymontowanie osłony płyty systemowej” na stronie 37.
- 9 Wymontuj wentylator. Zobacz „Wymontowywanie wentylatora” na stronie 47.
- 10 Wymontuj radiator procesora. Zobacz „Wymontowywanie radiatora procesora” na stronie 52.
- 11 Wykonaj procedury od krok 1 do krok 3 przedstawione w sekcji „Wymontowywanie płyty systemowej” na stronie 59.
- 12 Wykonaj procedury od krok 1 do krok 4 przedstawione w sekcji „Wymontowywanie panelu wyświetlacza” na stronie 63.

Procedura

- 1 Wykręć śrubkę mocującą wspornik modułu mikrofonu w oprawie wyświetlacza.
- 2 Wyjmij wspornik modułu mikrofonu z pokrywy wyświetlacza.
- 3 Wsuń i wyciągnij moduł mikrofonu z gniazda na pokrywie wyświetlacza.
- 4 Odłącz kabel mikrofonu od złącza na module mikrofonu.

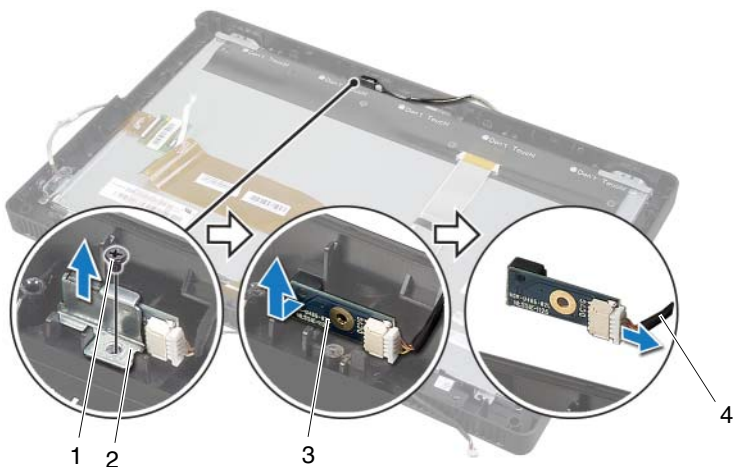

1	śruba	2	wspornik modułu mikrofonu
3	moduł mikrofonu	4	kabel mikrofonu

Zakładanie modułu mikrofonu

 **OSTRZEZENIE:** Przed przystąpieniem do wykonywania prac wewnątrz komputera należy zapoznać się z instrukcjami dotyczącymi bezpieczeństwa dostarczonymi z komputerem i wykonać procedurę przedstawioną w sekcji „Przed rozpoczęciem pracy” na stronie 9. Po zakończeniu pracy wewnątrz komputera wykonaj procedurę przedstawioną w sekcji „Po zakończeniu serwisowania komputera” na stronie 11. Dodatkowe zalecenia dotyczące bezpieczeństwa można znaleźć na stronie internetowej Regulatory Compliance (Informacje o zgodności z przepisami prawnymi) pod adresem dell.com/regulatory_compliance.

Procedura

- 1 Podłącz kabel mikrofonu do złącza na module mikrofonu.
- 2 Dopasuj moduł mikrofonu do gniazda na pokrywie wyświetlacza i wsuń moduł mikrofonu w gniazdo w obudowie wyświetlacza.
- 3 Dopasuj otwór na śrubkę we wsporniku modułu mikrofonu do otworu na śrubkę w pokrywie wyświetlacza.
- 4 Wkręć śrubkę mocującą wspornik modułu mikrofonu do oprawy wyświetlacza.

Po wykonaniu procedury

- 1 Wykonaj procedury od krok 6 do krok 8 przedstawione w sekcji „Instalowanie panelu wyświetlacza” na stronie 68.
- 2 Wykonaj procedury od krok 1 do krok 3 przedstawione w sekcji „Instalowanie płyty systemowej” na stronie 61.
- 3 Zainstaluj radiator procesora. Zobacz „Instalacja radiatora chłodzącego procesora” na stronie 54.
- 4 Zainstaluj wentylator. Zobacz „Instalowanie wentylatora” na stronie 48.
- 5 Zainstaluj osłonę płyty systemowej. Zobacz „Instalowanie osłony płyty systemowej” na stronie 38.
- 6 Zainstaluj płytę ekranu dotykowego. Zobacz „Instalowanie płyty ekranu dotykowego” na stronie 32.
- 7 Zainstaluj kartę konwertera. Zobacz „Instalowanie karty konwertera” na stronie 29.
- 8 Wykonaj procedury od krok 3 do krok 5 przedstawione w sekcji „Instalowanie dysku twardego” na stronie 24.
- 9 Wykonaj procedury od krok 4 do krok 6 przedstawione w sekcji „Instalowanie napędu dysków optycznych” na stronie 27.
- 10 Zainstaluj pokrywę tylną. Zobacz „Instalowanie pokrywy tylnej” na stronie 20.
- 11 Zainstaluj podstawkę. Zobacz „Instalowanie podstawki” na stronie 18.
- 12 Zainstaluj pokrywę podstawki. Zobacz „Montaż pokrywy podstawki tylnej” na stronie 16.
- 13 Wykonaj procedurę przedstawioną w sekcji „Po zakończeniu serwisowania komputera” na stronie 11.

Wymontowywanie modułów anten

 **OSTRZEZENIE:** Przed przystąpieniem do wykonywania prac wewnątrz komputera należy zapoznać się z instrukcjami dotyczącymi bezpieczeństwa dostarczonymi z komputerem i wykonać procedurę przedstawioną w sekcji „Przed rozpoczęciem pracy” na stronie 9. Po zakończeniu pracy wewnątrz komputera wykonaj procedurę przedstawioną w sekcji „Po zakończeniu serwisowania komputera” na stronie 11. Dodatkowe zalecenia dotyczące bezpieczeństwa można znaleźć na stronie internetowej Regulatory Compliance (Informacje o zgodności z przepisami prawnymi) pod adresem dell.com/regulatory_compliance.

Przed wykonaniem procedury

- 1 Wymontuj pokrywę podstawki. Zobacz „Demontaż pokrywy podstawki” na stronie 15.
- 2 Wymontuj podstawkę. Zobacz „Wymontowanie podstawki” na stronie 17.
- 3 Wymontuj pokrywę tylną. Zobacz „Wymontowanie pokrywy tylnej” na stronie 19.
- 4 Wykonaj procedury od krok 1 do krok 3 przedstawione w sekcji „Wymontowywanie napędu dysków optycznych” na stronie 25.
- 5 Wykonaj procedury od krok 1 do krok 3 przedstawione w sekcji „Wymontowywanie dysku twardego” na stronie 21.
- 6 Wymontuj kartę konwertera. Zobacz „Wymontowanie karty konwertera” na stronie 28.
- 7 Wymontuj płytę ekranu dotykowego. Zobacz „Wymontowanie płyty ekranu dotykowego” na stronie 30.
- 8 Wymontuj osłonę płyty systemowej. Zobacz „Wymontowanie osłony płyty systemowej” na stronie 37.
- 9 Wymontuj wentylator. Zobacz „Wymontowywanie wentylatora” na stronie 47.
- 10 Wymontuj radiator procesora. Zobacz „Wymontowywanie radiatora procesora” na stronie 52.
- 11 Wykonaj procedury od krok 1 do krok 3 przedstawione w sekcji „Wymontowywanie płyty systemowej” na stronie 59.
- 12 Wykonaj procedury od krok 1 do krok 4 przedstawione w sekcji „Wymontowywanie panelu wyświetlacza” na stronie 63.

Procedura

- 1 Umieść ramę montażową na czystej powierzchni.
- 2 Zanotuj położenie modułów anteny na ramie montażowej i podważ moduły anteny, by odsunąć je od ramy montażowej.
- 3 Zanotuj sposób poprowadzenia kabli antenowych, a następnie wyjmij kable z prowadnic.
- 4 Wyjmij moduły anteny wraz z kablem z obudowy.



1	moduły antenowe (2)	2	kable antenowe (2)
3	rama montażowa komputera		

Instalowanie modułów anten

 **OSTRZEZENIE:** Przed przystąpieniem do wykonywania prac wewnątrz komputera należy zapoznać się z instrukcjami dotyczącymi bezpieczeństwa dostarczonymi z komputerem i wykonać procedurę przedstawioną w sekcji „Przed rozpoczęciem pracy” na stronie 9. Po zakończeniu pracy wewnątrz komputera wykonaj procedurę przedstawioną w sekcji „Po zakończeniu serwisowania komputera” na stronie 11. Dodatkowe zalecenia dotyczące bezpieczeństwa można znaleźć na stronie internetowej Regulatory Compliance (Informacje o zgodności z przepisami prawnymi) pod adresem dell.com/regulatory_compliance.

Procedura

- 1 Umieść kable antenowe w prowadnicach kabli w ramie montażowej.
- 2 Przymocuj moduły anten do ramy montażowej.

Po wykonaniu procedury

- 1 Wykonaj procedury od krok 6 do krok 8 przedstawione w sekcji „Instalowanie panelu wyświetlacza” na stronie 68.
- 2 Wykonaj procedury od krok 1 do krok 3 przedstawione w sekcji „Instalowanie płyty systemowej” na stronie 61.
- 3 Zainstaluj radiator procesora. Zobacz „Instalacja radiatora chłodzącego procesora” na stronie 54.
- 4 Zainstaluj wentylator. Zobacz „Instalowanie wentylatora” na stronie 48.
- 5 Zainstaluj osłonę płyty systemowej. Zobacz „Instalowanie osłony płyty systemowej” na stronie 38.
- 6 Zainstaluj płytę ekranu dotykowego. Zobacz „Instalowanie płyty ekranu dotykowego” na stronie 32.
- 7 Zainstaluj kartę konwertera. Zobacz „Instalowanie karty konwertera” na stronie 29.
- 8 Wykonaj procedury od krok 3 do krok 5 przedstawione w sekcji „Instalowanie dysku twardego” na stronie 24.
- 9 Wykonaj procedury od krok 4 do krok 6 przedstawione w sekcji „Instalowanie napędu dysków optycznych” na stronie 27.
- 10 Zainstaluj pokrywę tylną. Zobacz „Instalowanie pokrywy tylnej” na stronie 20.
- 11 Zainstaluj podstawkę. Zobacz „Instalowanie podstawki” na stronie 18.
- 12 Zainstaluj pokrywę podstawki. Zobacz „Montaż pokrywy podstawki tylnej” na stronie 16.
- 13 Wykonaj procedurę przedstawioną w sekcji „Po zakończeniu serwisowania komputera” na stronie 11.

Wymontowywanie osłony wyświetlacza

 **OSTRZEZENIE:** Przed przystąpieniem do wykonywania prac wewnątrz komputera należy zapoznać się z instrukcjami dotyczącymi bezpieczeństwa dostarczonymi z komputerem i wykonać procedurę przedstawioną w sekcji „Przed rozpoczęciem pracy” na stronie 9. Po zakończeniu pracy wewnątrz komputera wykonaj procedurę przedstawioną w sekcji „Po zakończeniu serwisowania komputera” na stronie 11. Dodatkowe zalecenia dotyczące bezpieczeństwa można znaleźć na stronie internetowej Regulatory Compliance (Informacje o zgodności z przepisami prawnymi) pod adresem dell.com/regulatory_compliance.

Przed wykonaniem procedury

- 1 Wymontuj pokrywę podstawki. Zobacz „Demontaż pokrywy podstawki” na stronie 15.
- 2 Wymontuj podstawkę. Zobacz „Wymontowanie podstawki” na stronie 17.
- 3 Wymontuj pokrywę tylną. Zobacz „Wymontowanie pokrywy tylnej” na stronie 19.
- 4 Wykonaj procedury od krok 1 do krok 3 przedstawione w sekcji „Wymontowywanie napędu dysków optycznych” na stronie 25.
- 5 Wykonaj procedury od krok 1 do krok 3 przedstawione w sekcji „Wymontowywanie dysku twardego” na stronie 21.
- 6 Wymontuj kartę konwertera. Zobacz „Wymontowanie karty konwertera” na stronie 28.
- 7 Wymontuj płytę ekranu dotykowego. Zobacz „Wymontowanie płyty ekranu dotykowego” na stronie 30.
- 8 Wymontuj osłonę płyty systemowej. Zobacz „Wymontowanie osłony płyty systemowej” na stronie 37.
- 9 Wymontuj wentylator. Zobacz „Wymontowywanie wentylatora” na stronie 47.
- 10 Wymontuj zespół przycisku zasilania. Zobacz „Wymontowywanie zespołu przycisku zasilania” na stronie 49.
- 11 Wymontuj radiator procesora. Zobacz „Wymontowywanie radiatora procesora” na stronie 52.
- 12 Wykonaj procedury od krok 1 do krok 3 przedstawione w sekcji „Wymontowywanie płyty systemowej” na stronie 59.
- 13 Wykonaj procedury od krok 1 do krok 9 przedstawione w sekcji „Wymontowywanie panelu wyświetlacza” na stronie 63.
- 14 Wymontuj moduł kamery. Zobacz „Wymontowywanie modułu kamery” na stronie 70.
- 15 Wyjmij moduł mikrofonu. Zobacz „Wyjmowanie modułu mikrofonu” na stronie 73.

Procedura

Wymontuj oprawę wyświetlacza.



1 oprawa wyświetlacza

Instalowanie osłony wyświetlacza

 **OSTRZEZENIE:** Przed przystąpieniem do wykonywania prac wewnątrz komputera należy zapoznać się z instrukcjami dotyczącymi bezpieczeństwa dostarczonymi z komputerem i wykonać procedurę przedstawioną w sekcji „Przed rozpoczęciem pracy” na stronie 9. Po zakończeniu pracy wewnątrz komputera wykonaj procedurę przedstawioną w sekcji „Po zakończeniu serwisowania komputera” na stronie 11. Dodatkowe zalecenia dotyczące bezpieczeństwa można znaleźć na stronie internetowej Regulatory Compliance (Informacje o zgodności z przepisami prawnymi) pod adresem dell.com/regulatory_compliance.

Procedura

Umieść oprawę wyświetlacza na czystej powierzchni.

Po wykonaniu procedury

- 1 Zamontuj moduł mikrofonu. Zobacz „Zakładanie modułu mikrofonu” na stronie 75.
- 2 Zainstaluj moduł kamery. Zobacz „Instalowanie modułu kamery” na stronie 72.
- 3 Wykonaj procedury od krok 3 do krok 8 przedstawione w sekcji „Instalowanie panelu wyświetlacza” na stronie 68.
- 4 Wykonaj procedury od krok 1 do krok 3 przedstawione w sekcji „Instalowanie płyty systemowej” na stronie 61.
- 5 Zainstaluj radiator procesora. Zobacz „Instalacja radiatora chłodzącego procesora” na stronie 54.
- 6 Zainstaluj zespół przycisku zasilania. Zobacz „Instalowanie zespołu przycisku zasilania” na stronie 51.
- 7 Zainstaluj wentylator. Zobacz „Instalowanie wentylatora” na stronie 48.
- 8 Zainstaluj osłonę płyty systemowej. Zobacz „Instalowanie osłony płyty systemowej” na stronie 38.
- 9 Zainstaluj płytę ekranu dotykowego. Zobacz „Instalowanie płyty ekranu dotykowego” na stronie 32.
- 10 Zainstaluj kartę konwertera. Zobacz „Instalowanie karty konwertera” na stronie 29.
- 11 Wykonaj procedury od krok 3 do krok 5 przedstawione w sekcji „Instalowanie dysku twardego” na stronie 24.
- 12 Wykonaj procedury od krok 4 do krok 6 przedstawione w sekcji „Instalowanie napędu dysków optycznych” na stronie 27.
- 13 Zainstaluj pokrywę tylną. Zobacz „Instalowanie pokrywy tylnej” na stronie 20.
- 14 Zainstaluj podstawkę. Zobacz „Instalowanie podstawki” na stronie 18.
- 15 Zainstaluj pokrywę podstawki. Zobacz „Montaż pokrywy podstawki tylnej” na stronie 16.
- 16 Wykonaj procedurę przedstawioną w sekcji „Po zakończeniu serwisowania komputera” na stronie 11.

Konfiguracja systemu

Przegląd

Program konfiguracji systemu umożliwia wykonywanie następujących zadań:

- Uzyskanie informacji na temat sprzętu zainstalowanego w komputerze, jak np. wielkości pamięci RAM, rozmiaru dysku twardego itd.
- Zmiany informacji o konfiguracji systemu.
- Ustawianie lub zmienianie opcji definiowanych przez użytkownika, takich jak hasło systemowe, typ zainstalowanego dysku twardego, włączanie i wyłączenie wbudowanych urządzeń itd.

 **PRZESTROGA:** Jeżeli nie jesteś zaawansowanym użytkownikiem komputera, nie zmieniaj ustawień w programie konfiguracyjnym programu. Niektóre zmiany mogą spowodować nieprawidłową pracę komputera.

 **UWAGA:** Przed użyciem programu konfiguracji systemu warto zapisać informacje wyświetlane na ekranie tego programu, aby można je było wykorzystać w przyszłości.

Uruchamianie programu konfiguracji systemu

- 1 Włącz lub uruchom ponownie komputer.
- 2 W trakcie testu POST jest wyświetlane logo DELL. Zaraz po nim będzie wyświetlany znak zgłoszenia F2 — natychmiast po tym naciśnij klawisz <F2>.

 **UWAGA:** Znak zgłoszenia F2 oznacza, że klawiatura została zainicjalizowana. Może on pojawić się bardzo szybko, więc należy poczekać na jego wyświetlenie, a następnie nacisnąć klawisz <F2>. Jeśli naciśniesz klawisz <F2> przed znakiem zgłoszenia F2, nie zostanie on rozpoznany. Jeśli nie zdążysz nacisnąć klawisza i pojawi się znak firmowy producenta systemu operacyjnego, musisz poczekać do wyświetlenia pulpitu systemu operacyjnego. Następnie należy wyłączyć komputer i spróbować ponownie.

Ekran w programie konfiguracji systemu

Na ekranie programu konfiguracji systemu wyświetlane są aktualne lub modyfikowalne informacje na temat konfiguracji komputera. Wyświetlane na ekranie informacje są podzielone na trzy obszary: **opcję konfiguracji**, aktywny **ekran pomocy** i **funkcje klawiszy**.

Opcja konfiguracji — to pole pojawia się po lewej stronie okna programu konfiguracji systemu. Jest to pole przewijane z listą opcji, które określają konfigurację komputera, w tym zainstalowany sprzęt, ustawienia oszczędzania energii i funkcje bezpieczeństwa.

To pole można przewijać przy pomocy klawiszy strzałek do góry i do dołu.

Gdy opcja jest podświetlona, **ekran pomocy** wyświetla więcej informacji na temat tej opcji i dostępnych ustawień.

Ekran pomocy — obszar wyświetlany po prawej stronie okna programu konfiguracji systemu, zawierający informacje o wszystkich opcjach wyświetlonych w obszarze Element konfiguracji **Element konfiguracji**. W tym polu można wyświetlić informacje na temat komputera i wprowadzić zmiany w bieżących ustawieniach.

Opcje można zaznaczać za pomocą klawiszy strzałek w górę i w dół.

Należy nacisnąć klawisz <Enter>, aby uaktywnić tę opcję i powrócić do **opcji konfiguracji**.

UWAGA: Nie wszystkie ustawienia wyświetlone w **opcji konfiguracji** można zmieniać.

Funkcje klawiszy — to pole pojawia się pod **ekranem pomocy** i zawiera opisy klawiszy oraz ich funkcji w aktywnym polu programu konfiguracji systemu.

Opcje konfiguracji systemu



UWAGA: W zależności od komputera oraz zainstalowanych urządzeń wymienione w tej sekcji pozycje mogą nie pojawić się lub pojawić się w innej formie.

Main — System Information (Ekran główny — informacje o systemie)

BIOS Revision	Wyświetla numer wersji systemu BIOS.
BIOS Build Date	Wyświetla datę kompilacji systemu BIOS w formacie mm/dd/yyyy.
System Name	Wyświetla model komputera.
System Time	Wyświetla bieżącą godzinę w formacie gg:mm:ss.
System Date	Wyświetla bieżącą datę w formacie mm/dd/yyyy.
Service Tag	Wyświetla kod Service Tag komputera.
Service Tag Input	Umożliwia wpisanie kodu Service Tag komputera, jeśli pole Service Tag jest puste.
Asset Tag	Wyświetla kod Asset Tag (Numer środka trwałego), jeśli ten kod został wprowadzony.

Main — Processor Information (Ekran główny — informacje o procesorze)

Processor Type	Wyświetla typ procesora.
Processor ID	Wyświetla ID procesora.
Processor Core Count	Wyświetla liczbę rdzeni procesora.
Processor L1 Cache	Wyświetla wielkość pamięci podręcznej L1 procesora.
Processor L2 Cache	Wyświetla wielkość pamięci podręcznej L2 procesora.
Processor L3 Cache	Wyświetla wielkość pamięci podręcznej L3 procesora.

Main — Memory Information (Ekran główny — informacje o pamięci)

Memory Installed	Wskazuje ilość zainstalowanej pamięci w MB.
Memory Running Speed	Wskazuje szybkość taktowania pamięci w MHz.
Memory Technology	Wskazuje typ zainstalowanej pamięci.

Main — SATA Information (Ekran główny — informacje o urządzeniach SATA)

SATA 1

Device Type	Wyświetla urządzenie SATA podłączone do złącza SATA 1.
Device ID	Wyświetla numer seryjny urządzenia SATA 1.
Device Size	Wyświetla wielkość urządzenia SATA 1 w GB, jeśli urządzenie jest dyskiem twardym.

SATA 2

Device Type	Wyświetla urządzenie SATA podłączone do złącza SATA 2.
Device ID	Wyświetla numer seryjny urządzenia SATA 2 device.
Device Size	Wyświetla wielkość urządzenia SATA 2 w GB, jeśli urządzenie jest dyskiem twardym.

Advanced — Processor Configuration (Zaawansowane — konfiguracja procesora)

Intel Hyper-Threading Technology	Umożliwia włączanie i wyłączenie funkcji Intel Hyper-Threading Technology procesora — Enabled (Włączone) lub Disabled (Wyłączone); ustawienie domyślne: Enabled.
Intel(R) SpeedStep Technology	Umożliwia włączanie i wyłączenie funkcji Intel SpeedStep Technology procesora — Enabled (Włączone) lub Disabled (Wyłączone); ustawienie domyślne: Enabled.
Intel(R) Virtualization Technology	Umożliwia włączanie i wyłączenie funkcji Intel Virtualization Technology procesora — Enabled (Włączone) lub Disabled (Wyłączone); ustawienie domyślne: Enabled.
CPU XD Support	Umożliwia włączanie i wyłączenie trybów wykonania wyłączenia dla procesora — Enabled (Włączone) lub Disabled (Wyłączone); ustawienie domyślne: Enabled.
Limit CPUID Value	Umożliwia ograniczenie maksymalnej wartości, jaką obsługuje standardowa funkcja CPUID procesora — Enabled (Włączone) lub Disabled (Wyłączone); ustawienie domyślne: Disabled.
Multi Core Support	Umożliwia włączanie i wyłączenie obsługi wielu rdzeni w procesorze — Enabled (Włączone) lub Disabled (Wyłączone); ustawienie domyślne: Enabled.
Intel(R) Turbo Boost Technology	Umożliwia włączanie i wyłączenie trybów Turbo Boost Technology dla procesora — Enabled (Włączony) lub Disabled (Wyłączony); ustawienie domyślne: Enabled. UWAGA: Opcja Intel Turbo Boost Technology jest wyświetlana tylko wtedy, gdy procesor ją obsługuje.

Advanced — USB Configuration (Zaawansowane — konfiguracja USB)

Rear USB Ports	Umożliwia włączanie i wyłączenie tylnych portów USB — Enabled (Włączone) lub Disabled (Wyłączone). Ustawienie domyślne: Enabled.
Side USB Ports	Umożliwia włączanie i wyłączenie bocznych portów USB — Enabled (Włączone) lub Disabled (Wyłączone). Ustawienie domyślne: Enabled.

Advanced — Onboard Device Configuration (Zaawansowane — konfiguracja urządzeń wbudowanych)

Onboard Audio Controller	Umożliwia włączanie i wyłączenie obsługi karty dźwiękowej (ustawienie domyślne: Enabled).
SATA Mode	Wyświetla tryb SATA komputera (ustawienie domyślne: ATA).
Onboard LAN Controller	Umożliwia włączanie i wyłączenie obsługi zintegrowanej karty sieciowej (ustawienie domyślne: Enabled).
Onboard LAN Boot ROM	Pozwala na uruchomienie komputera przez sieć poprzez ustawienie Enabled (Włączone) lub Disabled (Wyłączone). Ustawienie domyślne: Disabled.

Boot (Uruchamianie)

Numlock Key	Umożliwia skonfigurowanie stanu klawisza Num Lock podczas rozruchu (domyślne ustawienie: Włączony).
Secure Boot Control	Pozwala na włączenie i wyłączenie sterowania bezpiecznym rozruchem UWAGA: Aby włączyć tę funkcję, komputer musi być w trybie rozruchu UEFI.
Load Legacy OPRM	Pozwala na pobranie zgodnego wstecz modułu OPRM w trybie uruchamiania UEFI.
Keyboard Errors	Pozwala na włączenie lub wyłączenie wyświetlania błędów powiązanych z klawiaturą w trakcie rozruchu Report [z logowaniem] lub Do Not Report [bez logowania]. Ustawienie domyślne: logowanie.
USB Boot Support	Umożliwia włączanie i wyłączenie uruchamiania komputera z urządzeń pamięci masowej USB, takich jak dysk twardy, napęd dysków optycznych, pendrive itd. Enable (Włącz; ustawienie domyślne) lub Disable (Wyłącz).
Boot Mode	Umożliwia wybranie trybu rozruchu dla komputera w trybie zgodności wstecznej (Legacy) lub UEFI. Ustawienie domyślne: Enabled.

Boot (Uruchamianie) (ciąg dalszy)

1st Boot Device	Wyświetla pierwsze urządzenie startowe.
2nd Boot Device	Wyświetla drugie urządzenie startowe.
3rd Boot Device	Wyświetla trzecie urządzenie startowe.
4th Boot Device	Wyświetla czwarte urządzenie startowe.
5th Boot Device	Wyświetla piąte urządzenie startowe.
Hard Disk Drivers	Wyświetla kolejność rozruchu dysku twardego.
USB Storage Device	Wyświetla kolejność rozruchu urządzenia pamięci masowej USB.
CD/DVD ROM Drivers	Wyświetla kolejność rozruchu napędu dysków optycznych.

Power (Zasilanie)

Wake Up by Integrated LAN/WLAN	Umożliwia uruchomienie komputera za pomocą specjalnych sygnałów LAN lub WLAN. Enabled (Włączone) lub Disabled (Wyłączone). Ustawienie domyślne: Disabled.
AC Recovery	Umożliwia skonfigurowanie zachowania komputera po przerwie w dostawie prądu. Power Off (Wyłączony), Power On (Włączony) lub Last Power State (Przywrócenie stanu sprzed przerwy). Ustawienie domyślne: Power Off.
Auto Power On	Umożliwia włączenie lub wyłączenie funkcji automatycznego włączania komputera. Enabled (Włączona) lub Disabled (Wyłączona). Ustawienie domyślne: Disabled.
Auto Power On Mode	Umożliwia skonfigurowanie automatycznego włączania komputera codziennie lub w określonym dniu. Tę opcję można skonfigurować tylko wtedy, gdy dla opcji Auto Power On wybrano ustawienie Enabled. Everyday (Codziennie) lub Selected Day (Wybrany dzień) Ustawienie domyślne: Selected.
Auto Power On Date	Umożliwia ustawienie daty automatycznego włączania komputera; Opcję tę można skonfigurować tylko jeżeli tryb Auto Power On jest ustawiony na Enabled. Od 1 do 31 (domyślnie 15).

Auto Power On Time	Umożliwia ustawienie godziny automatycznego włączania komputera; Opcję tę można skonfigurować tylko jeżeli tryb Auto Power On jest ustawiony na Enabled. gg:mm:ss (ustawienie domyślne: 12:30:30).
--------------------	--

Security (Zabezpieczenia)

Supervisor Password	Wyświetla hasło administratora.
User Password	Wyświetla hasło użytkownika.
Set User Password	Umożliwia ustawianie, zmienianie i usuwanie hasła użytkownika.
Password Check	Umożliwia włączenie lub wyłączenie funkcji weryfikacji hasła podczas próby uzyskania dostępu do konfiguracji systemu lub zawsze podczas uruchamiania komputera. Setup (Konfiguracja; ustawienie domyślne) lub Always (Zawsze). UWAGA: Opcja Password Check jest widoczna tylko wtedy, gdy ustawione jest hasło użytkownika.
Set Supervisor Password	Umożliwia ustawianie, zmianę i usuwanie hasła administratora. Hasło administratora umożliwia kontrolę dostępu do mechanizmu konfiguracji systemu UWAGA: Usunięcie hasła administratora powoduje również usunięcie hasła użytkownika. Z tego względu hasło administratora należy ustawić przed ustawieniem hasła użytkownika.

User Access Level	<p>Umożliwia ograniczenie dostępu lub zezwolenie na dostęp do programu konfiguracji systemu.</p> <p>No Access (Bez dostępu); View Only (Tylko podgląd); Limited (Ograniczony); Full Access (Pełen dostęp — ustawienie domyślne)</p> <ul style="list-style-type: none">• No Access: uniemożliwia użytkownikom modyfikowanie ustawień programu konfiguracji systemu.• View Only: umożliwia użytkownikom tylko wyświetlanie ustawień programu konfiguracji systemu.• Limited: umożliwia użytkownikom modyfikowanie niektórych ustawień programu konfiguracji systemu.• Full Access: umożliwia użytkownikom modyfikowanie wszystkich ustawień programu konfiguracji systemu oprócz hasła administratora.
-------------------	---

Exit (Zamknięcie)

Save Changes and Reset	Umożliwia zamknięcie programu konfiguracji systemu i zapisanie zmian.
Discard Changes and Reset	Umożliwia zamknięcie programu konfiguracji systemu i przywrócenie poprzednich ustawień. opcji konfiguracji systemu.
Load Defaults	Umożliwia wczytanie domyślnych wartości wszystkich ustawień programu konfiguracji systemu.

Boot Sequence

Ta funkcja umożliwia zmianę sekwencji uruchamiania dla urządzeń.

Boot Options (Opcje rozruchu)

- **USB Floppy Device (Dyskietka USB)** — komputer próbuje uruchomić system z dyskietki USB. Jeżeli na dysku nie ma systemu operacyjnego, wyświetla się komunikat o błędzie.
- **Internal HDD Devices (Wbudowany napęd dysku twardego)** — komputer próbuje się uruchomić z podstawowego dysku twardego. Jeżeli na dysku nie ma systemu operacyjnego, wyświetla się komunikat o błędzie.
- **USB Storage Device (Urządzenie pamięci masowej USB)** — należy włożyć urządzenie pamięci do portu USB i uruchomić ponownie komputer. Kiedy w prawym dolnym rogu ekranu zostanie wyświetlony monit `F12 Boot Options`, naciśnij klawisz `<F12>`. System BIOS wykryje urządzenie i doda do menu rozruchowego opcję flash USB.
- **Internal ODD Devices (Wbudowany napęd dysków optycznych)** — komputer próbuje się uruchomić z napędu dysków optycznych. Jeżeli w napędzie nie ma dysku, lub jeżeli dysk nie jest rozruchowy, wyświetla się komunikat o błędzie.



UWAGA: Aby dokonać rozruchu z urządzenia typu USB, musi ono być urządzeniem rozruchowym. Aby upewnić się, że urządzenie jest rozruchowe, należy zapoznać się z jego dokumentacją.

- **Onboard NIC Device (Wbudowany kontroler sieciowy)** — komputer spróbuje uruchomić system z sieci. Jeśli w sieci nie zostanie odnaleziony system operacyjny, komputer wyświetli komunikat o błędzie.



UWAGA: Aby uruchomić komputer z sieci, sprawdź, czy w konfiguracji systemu jest włączona opcja `Onboard LAN boot ROM` (Zintegrowana pamięć ROM do obsługi uruchamiania z sieci LAN). Zobacz „Opcje konfiguracji systemu” na stronie 83.

Zmiana bieżącej sekwencji uruchamiania

Za pomocą tej funkcji można zmienić bieżącą sekwencję ładowania — na przykład aby uruchomić komputer z napędu dysków optycznych i użyć programu Dell Diagnostics dostarczonego na dysku *Drivers and Utilities* (Sterowniki i programy narzędziowe). Poprzednia sekwencja uruchamiania zostanie przywrócona po kolejnym uruchomieniu komputera.

- 1 Aby uruchomić komputer z urządzenia USB, należy podłączyć odpowiednie urządzenie do portu USB.
- 2 Włącz lub uruchom ponownie komputer.
- 3 Kiedy w lewym górnym rogu ekranu zostanie wyświetlony komunikat `F2 Setup`, `F12 Boot Options` (`F2 Konfiguracja`, `F12 Opcje rozruchu`), naciśnij klawisz `<F12>`.

 **UWAGA:** Jeśli nie zdążysz nacisnąć klawisza zanim zostanie wyświetlone logo systemu operacyjnego, musisz poczekać do wyświetlenia pulpitu systemu operacyjnego. Następnie należy wyłączyć komputer i spróbować ponownie.

Boot Device Menu (Menu urządzenia startowego) zawiera listę wszystkich dostępnych urządzeń startowych.

- 4 Z menu Boot Device Menu (Menu urządzenia rozruchowego) wybierz żądane urządzenie rozruchowe.

Na przykład aby uruchomić komputer z nośnika USB, zaznacz opcję **USB Storage Device** i naciśnij klawisz <Enter>.

 **UWAGA:** Aby dokonać rozruchu z urządzenia typu USB, musi ono być urządzeniem rozruchowym. Aby upewnić się, że urządzenie jest rozruchowe, należy zapoznać się z jego dokumentacją.

Zmiana sekwencji uruchamiania dla przyszłych procedur uruchamiania

- 1 Uruchom program konfiguracji systemu. Zobacz „Uruchamianie programu konfiguracji systemu” na stronie 82.
- 2 Za pomocą klawiszy strzałek zaznacz opcję menu **Boot** (Rozruch) i naciśnij klawisz Enter, aby wyświetlić menu.

 **UWAGA:** Należy zanotować aktualną sekwencję rozruchową, aby można było ją w razie potrzeby przywrócić.

- 3 Po liście dostępnych urządzeń można się poruszać za pomocą klawiszy strzałki górnej - dolnej.
- 4 Naciśnij klawisz znaku plus (+) lub minus (-), aby zmienić sekwencję rozruchową dla urządzeń.

Usuwanie zapomnianych haseł

! **OSTRZEŻENIE:** Przed przystąpieniem do wykonywania prac wewnątrz komputera należy zapoznać się z instrukcjami dotyczącymi bezpieczeństwa dostarczonymi z komputerem i wykonać procedurę przedstawioną w sekcji „Przed rozpoczęciem pracy” na stronie 9. Po zakończeniu pracy wewnątrz komputera wykonaj procedurę przedstawioną w sekcji „Po zakończeniu serwisowania komputera” na stronie 11. Dodatkowe zalecenia dotyczące bezpieczeństwa można znaleźć na stronie internetowej Regulatory Compliance (Informacje o zgodności z przepisami prawnymi) pod adresem dell.com/regulatory_compliance.

- 1 Wymontuj pokrywę podstawki. Zobacz „Demontaż pokrywy podstawki” na stronie 15.
- 2 Wymontuj podstawkę. Zobacz „Wymontowanie podstawki” na stronie 17.
- 3 Wymontuj pokrywę tylną. Zobacz „Wymontowanie pokrywy tylnej” na stronie 19.
- 4 Wymontuj osłonę płyty systemowej. Zobacz „Wymontowanie osłony płyty systemowej” na stronie 37.
- 5 Odszukaj 3-stykową zworkę resetowania hasła (PWCLR1) na płycie systemowej. Zobacz „Elementy płyty systemowej” na stronie 13.
- 6 Wymij 2-stykową wtyczkę zworki ze styków 2 i 3 i załóż ją na styki 1 i 2.

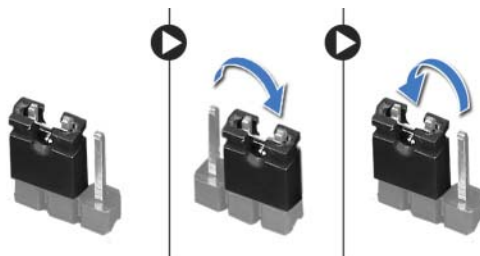

- 7 Poczekać około pięciu sekund na skasowanie hasła.
- 8 Zdejmij 2-stykowy wtyk zworki ze styków 1 i 2 i załóż go na styki 2 i 3.
- 9 Zainstaluj osłonę płyty systemowej. Zobacz „Instalowanie osłony płyty systemowej” na stronie 38.
- 10 Zainstaluj pokrywę tylną. Zobacz „Instalowanie pokrywy tylnej” na stronie 20.
- 11 Zainstaluj podstawkę. Zobacz „Instalowanie podstawki” na stronie 18.
- 12 Zainstaluj pokrywę podstawki. Zobacz „Montaż pokrywy podstawki tylnej” na stronie 16.
- 13 Wykonaj procedurę przedstawioną w sekcji „Po zakończeniu serwisowania komputera” na stronie 11.

Usuwanie ustawień pamięci CMOS

⚠ OSTRZEŻENIE: Przed przystąpieniem do wykonywania prac wewnątrz komputera należy zapoznać się z instrukcjami dotyczącymi bezpieczeństwa dostarczonymi z komputerem i wykonać procedurę przedstawioną w sekcji „Przed rozpoczęciem pracy” na stronie 9. Po zakończeniu pracy wewnątrz komputera wykonaj procedurę przedstawioną w sekcji „Po zakończeniu serwisowania komputera” na stronie 11. Dodatkowe zalecenia dotyczące bezpieczeństwa można znaleźć na stronie internetowej Regulatory Compliance (Informacje o zgodności z przepisami prawnymi) pod adresem dell.com/regulatory_compliance.

⚠ OSTRZEŻENIE: Komputer musi być odłączony od gniazdka elektrycznego, aby skasować ustawienia pamięci CMOS.

- 1 Wymontuj pokrywę podstawki. Zobacz „Demontaż pokrywy podstawki” na stronie 15.
- 2 Wymontuj podstawkę. Zobacz „Wymontowanie podstawki” na stronie 17.
- 3 Wymontuj pokrywę tylną. Zobacz „Wymontowanie pokrywy tylnej” na stronie 19.
- 4 Wymontuj osłonę płyty systemowej. Zobacz „Wymontowanie osłony płyty systemowej” na stronie 37.
- 5 Odszukaj 3-stykową zworkę resetowania układu CMOS (CMOCL1) na płycie systemowej. Zobacz „Elementy płyty systemowej” na stronie 13.
- 6 Wyjmij 2-stykową wtyczkę zworki ze styków 2 i 3 i załóż ją na styki 1 i 2.

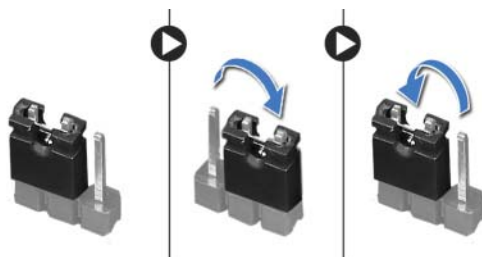

- 7 Poczekać około pięciu sekund na skasowanie hasła pamięci CMOS.
- 8 Zdejmij 2-stykowy wtyk zworki ze styków 1 i 2 i załóż go na styki 2 i 3.
- 9 Zainstaluj osłonę płyty systemowej. Zobacz „Instalowanie osłony płyty systemowej” na stronie 38.
- 10 Zainstaluj pokrywę tylną. Zobacz „Instalowanie pokrywy tylnej” na stronie 20.
- 11 Zainstaluj podstawkę. Zobacz „Instalowanie podstawki” na stronie 18.
- 12 Zainstaluj pokrywę podstawki. Zobacz „Montaż pokrywy podstawki tylnej” na stronie 16.
- 13 Wykonaj procedurę przedstawioną w sekcji „Po zakończeniu serwisowania komputera” na stronie 11.

Ładowanie systemu BIOS

Ładowanie systemu BIOS może być konieczne, kiedy jest dostępna aktualizacja, lub podczas wymiany płyty systemowej. Procedura ładowania systemu BIOS:

- 1 Włącz komputer.
- 2 Przejdź do strony internetowej **dell.com/support**.
- 3 Jeśli masz kod Service Tag komputera, wpisz go i kliknij przycisk **Submit** (Prześlij).
Jeśli nie masz kodu Service Tag, kliknij przycisk **Detect Service Tag** (Wykryj kod Service Tag), aby umożliwić automatyczne wykrycie kodu.
 **UWAGA:** Jeśli próba automatycznego wykrycia kodu nie powiedzie się, wybierz posiadany produkt z listy kategorii.
- 4 Kliknij opcję **View Drivers and Downloads** (Sterowniki i pliki do pobrania).
- 5 Z listy rozwijanej **Operating System** (System operacyjny) wybierz system operacyjny zainstalowany na komputerze.
- 6 Kliknij pozycję **BIOS**.
- 7 Kliknij przycisk **Download File** (Pobierz plik) obok najnowszej wersji BIOSu dla komputera.
- 8 Na kolejnej stronie zaznacz opcję **Single-file download** (Pobieranie pojedynczego pliku) i kliknij przycisk **Continue** (Kontynuuj).
- 9 Zapisz plik aktualizacji systemu BIOS. Po zakończeniu pobierania przejdź do folderu, w którym plik został zapisany.
- 10 Kliknij dwukrotnie ikonę pliku aktualizacji systemu BIOS i postępuj zgodnie z instrukcjami wyświetlanymi na ekranie.